



德國福士廠辦專用保養目錄

OVIB 043

工安系列

清潔系列

接著密封系列

潤滑系列

除防鏽系列

燈具系列

工具系列

德國福士廠辦專用保養目錄

OVIB 043

版權(著作權)聲明 本公司保留一切法律權利

德國福士集團 簡介



全球緊固件的市場領導品牌

福士集團為全世界緊固件市場領導品牌，旗下現在擁有超過 400 間直營分公司及 70,000 名員工，31,000 位業務專員遍佈於全球 80 餘國。2016 年前半年，福士集團營收已達 59 億歐元。福士集團的核心產品現今已超過 125,000 項產品，從各種螺絲零配件、手工具、化學品到個人防護用具一應俱全。而福士集團的子公司也在相關或其個別領域上提供如電路鋪設、電子零件及 DIY 產品等多樣服務。

今日，有超過 3 百萬名客戶全心信任福士集團的產品品質。福士集團的長久成功都歸功於一位人士及其家族理念的驅策。1945 年阿道夫·福士先生創立了福士公司，並在於 1954 年去世後，由 19 歲的長子、現任福士集團董事顧問委員會理事長的雷諾德·福士先生繼承。在戰後百廢待舉的年代中，他成功地將僅有少數員工的螺絲小工坊擴張到今日佈局全球的龐大貿易集團。

福士集團的經營理念

在雷諾德·福士先生的驅策下，我們的經營方針注重於產品的生產管理、未來取向的產品策略、與客戶拉近關係、解決產品品質問題、對未來的願景以及不被強勢的企業文化影響。雷諾德·福士先生之女、現任福士集團董事會理事長貝蒂娜·福士女士，將和董事會一同展望，希冀這些價值能在未來開花結果。



阿道夫·福士先生
Adolf Würth
福士公司創始人



雷諾德·福士先生
Rheinhold Würth
現任福士集團董事顧問委員會理事長



貝蒂娜·福士女士
Rheinhold Würth
現任福士集團董事會理事長

德國福士集團台灣分公司簡介

福士台灣公司成立短短 20 幾年來，日復一日秉持著福士集團的傳統宗旨：面對面直接服務，並受到各領域客戶的好評。從最初的汽車事業部到金屬事業部、機車事業部及美容事業部。近年來更積極發展新事業部，如建築事業部和工業事業部，一切努力只為了成為客戶信賴的好夥伴。

福士公司從小螺絲開始做起，從一支小小的螺絲都很注重細節、品質。我們就是以這樣的態度、這樣的精神，來對待每一樣產品。福士公司能成長至今，也是來自眾多客戶的肯定。我們深信，不良品質只能滿足一時、不良品質只能應用眼前，因為顧客的眼睛是雪亮的。唯有堅持品質、做好服務，才能得到客戶的認同。

福士台灣是個年輕充滿活力的群體，爾後我們會堅持初衷，堅持著優良的德國總部策略及文化，以最頂級的產品與服務，持續陪同客戶一起挑戰更成功的未來，並與您一起成長茁壯、分享成功與榮耀。

工安系列

- 7 耐衝擊安全護目鏡
- 7 TAURUS® 安全護目鏡
- 8 全視野安全護目鏡
- 8 輕便型全視野護目鏡
- 8 護目鏡盒
- 9 PU手套系列
- 9 Flexton PU 黑色裝配用手套
- 9 Flexton PU 裝配用手套
- 10 針織手套系列
- 10 棉質尼龍止滑手套
- 10 多功能止滑手套 "Universal"
- 10 可洗式棉質彈性止滑手套
- 10 棉紗材質手套
- 11 橡膠手套系列
- 11 重載橡膠手套 - 藍色
- 11 中載橡膠手套-藍色經濟型 "Economy"
- 11 中低載防靜電橡膠手套 - 黃色
- 11 低載橡膠手套-黃色經濟型 "Economy"
- 12 化學手套/拋棄式手套系列
- 12 化學品專用耐酸鹼手套
- 12 拋棄式手套 Nitrile 材質(黑色)
- 12 拋棄式手套 Nitrile 材質
- 13 切割防護手套系列
- 13 FFP1D 3000 拋棄式防微塵口罩
- 13 護肘露指手套 Kevlar® 材質
- 14 FFP2D 3000V 拋棄式口罩
- 14 FM 3000 FFP2D 活性炭折疊式口罩
- 15 FFP3D 3000 拋棄式防微塵口罩
- 15 FFP2D 3000V 專業型防微塵口罩
- 16 FFP2 拋棄式碗型活性炭口罩
- 16 三層不織布口罩
- 17 X-200 子彈型耳塞
- 17 子彈型耳塞供應機
- 18 X-100 圓錐型耳塞
- 18 X-100 懸掛式耳塞
- 18 經濟型懸掛式耳塞 (拋棄式)
- 19 Soft 軟質隔音耳塞
- 19 懸掛式傘型耳塞
- 20 X-300 懸掛式耳塞
- 20 可摺疊式懸掛耳塞
- 21 黑犀牛安全鞋
- 21 黑鐵衛焊接高筒安全鞋

清潔系列

- 23 BMF 環保高效濃縮去污劑
- 24 易淨表面清潔劑

- 24 特級護膚洗手膏
- 25 典香氛護手乳
- 25 強韌型微塵擦拭紙巾
- 25 耐扯紙巾
- 26 萬能零件去污劑⁺
- 26 工業用清潔劑
- 27 車身除污亮光臘(神奇469)
- 27 鋁金屬表面拋光蠟
- 27 抗靜電液晶清潔劑
- 28 電機接頭除溼復活劑
- 28 電路接點復活劑
- 28 電路接點保護亮光劑
- 28 電路接點清潔劑
- 28 電路接點抗氧化保護劑
- 29 檢漏劑
- 29 強力去污劑
- 29 蒸發器清洗劑

接著密封系列

- 31 美紋膠帶
- 31 修補用密封膠帶
- 32 電工用絕緣膠帶
- 32 PE 材質 雙面膠帶
- 33 通用型快乾膠
- 33 特級瞬間膠
- 33 瞬間膠底劑
- 33 加強型快乾膠
- 33 橡膠木材快乾膠
- 33 通用型瞬間接著劑
- 34 金屬瞬間接著劑
- 34 複合纖維黏膠
- 34 螺絲固定膠/中強度
- 35 PU結構膠
- 35 中性矽利康

潤滑系列

- 37 HHS 2000
- 37 HHS 乾性潤滑劑
- 38 橡塑膠保護劑/矽油潤滑劑
- 38 橡膠保護劑 (不含矽油)
- 38 橡塑膠活化劑
- 39 Lube 3000 潤寶3000
- 39 防水潤滑矽脂噴劑
- 39 PTFE 乾性潤滑劑
- 40 食品安全級 潤滑油
- 40 食品安全級 高黏度潤滑油
- 40 食品安全級 矽質潤滑油

- 40 食品安全級 多功能清潔劑
- 40 食品安全級 高效除鏽劑
- 41 食品安全級 多功能潤滑脂 III
- 41 食品安全級 多功能潤滑脂 IV
- 41 食品安全級 不鏽鋼保養清潔劑
- 41 食品安全級 金屬表面復活劑
- 41 食品安全級 不鏽鋼保養油
- 41 食品安全級 不鏽鋼清潔劑

除防鏽系列

- 43 Rost Off Plus 特級多用途除鏽劑
- 43 鋅噴劑
- 43 氣化型防鏽油

燈具系列

- 45 多功能充電式工作燈

工具系列

- 47 通用工具組91件
- 48 ORSY100 收納貯放系統
- 49 豪華工具車
- 50 專業型工具箱
- 50 標準工具箱
- 50 鋼製工具箱
- 51 工具箱
- 51 工具袋
- 52 35kg 拖式工具箱
- 53 25kg 級拖式工具箱
- 54 ZEBRA® 螺絲起子刀特色說明
- 55 ZEBRA® 3-K 起子
- 56 ZEBRA® 鉗子特色說明
- 57 剝線鉗
- 57 水泵浦鉗 DIN ISO 8976
- 58 鉗子組 1
- 58 鉗子組 2
- 59 虎鉗 DIN ISO 5746
- 59 強力斜口鉗 DIN ISO 5749
- 60 斜口鉗 DIN ISO 5749
- 60 尖嘴鉗 DIN ISO 5745
- 61 虎鉗 DIN ISO 5746
- 61 強力虎鉗 DIN ISO 5746
- 62 斜口鉗 DIN ISO 5749
- 62 尖嘴鉗 DIN ISO 5745
- 63 平口鉗 DIN ISO 5745
- 63 尖嘴鉗(圓口) DIN ISO 5745
- 64 TWIST 鏡面梅開棘輪扳手組
- 65 安全刀

- 65 電纜削皮刀
- 65 電纜刀
- 66 多用刀 18mm
- 66 裁紙刀 18mm
- 66 多用刀 9mm
- 66 多用刀 25mm
- 66 刀片皮套
- 67 備用刀片
- 67 日式鋸片
- 67 複合金屬刀片
- 68 刮刀與電纜削皮刀組
- 68 刮鏟
- 68 玻璃刮刀
- 69 多用途翹棒
- 69 可延長式多用途翹棒
- 70 3.6V 摺疊電動螺絲起子
- 70 18V 充電起子震動鎚鑽
- 71 充電式電動螺絲起子
- 72 起子頭盒裝組(7件裝)
- 73 十字、米子起子頭使用一覽表
- 74 可選AW起子頭以及XZN多點起子頭一覽表
- 75 六角套頭/開槽螺釘 介紹
- 76 Torx套筒和套頭 介紹
- 77 口袋型捲尺
- 77 口袋型捲尺
- 78 鋼捲尺
- 78 玻璃纖維強化捲尺
- 79 鋼捲尺
- 80 長型數位量角器
- 80 短型數位量角器
- 80 短組型類比量角器
- 80 長型類比量角器
- 81 磁性金屬水平尺(輕量化)
- 81 輕量化水平尺
- 82 磁性水平尺
- 82 數位水平尺
- 83 塗料混合杯
- 83 RCS杯蓋

工安系列

- 7 耐衝擊安全護目鏡
- 7 TAURUS® 安全護目鏡
- 8 全視野安全護目鏡
- 8 輕便型全視野護目鏡
- 8 護目鏡盒
- 9 PU手套系列
- 9 Flexton PU 黑色裝配用手套
- 9 Flexton PU 裝配用手套
- 10 針織手套系列
- 10 棉質尼龍止滑手套
- 10 多功能止滑手套 "Universal"
- 10 可洗式棉質彈性止滑手套
- 10 棉紗材質手套
- 11 橡膠手套系列
- 11 重載橡膠手套 - 藍色
- 11 中載橡膠手套-藍色經濟型 "Economy"
- 11 中低載防靜電橡膠手套 - 黃色
- 11 低載橡膠手套-黃色經濟型 "Economy"
- 12 化學手套/拋棄式手套系列
- 12 化學品專用耐酸鹼手套
- 12 拋棄式手套 Nitrile 材質(黑色)
- 12 拋棄式手套 Nitrile 材質
- 13 切割防護手套系列
- 13 FFP1D 3000 拋棄式防微塵口罩
- 13 護肘露指手套 Kevlar® 材質
- 14 FFP2D 3000V 拋棄式口罩
- 14 FM 3000 FFP2D 活性碳折疊式口罩
- 15 FFP3D 3000 拋棄式防微塵口罩
- 15 FFP2D 3000V 專業型防微塵口罩
- 16 FFP2 拋棄式碗型活性碳口罩
- 16 三層不織布口罩
- 17 X-200 子彈型耳塞
- 17 子彈型耳塞供應機
- 18 X-100 圓錐型耳塞
- 18 X-100 懸掛式耳塞
- 18 經濟型懸掛式耳塞 (拋棄式)
- 19 Soft 軟質隔音耳塞
- 19 懸掛式傘型耳塞
- 20 X-300 懸掛式耳塞
- 20 可摺疊式懸掛耳塞
- 21 黑犀牛安全鞋
- 21 黑鐵衛焊接高筒安全鞋

耐衝擊安全護目鏡



適合用於建築、研磨、精密工程、裝配與維修、實驗室及戶外工作等

- 採用高品質聚碳酸酯光學防護鏡片
- 具流線感及運動造型設計
- 抗刮性及耐衝擊性極高
- 抗紫外線效果可達99%
- 符合歐盟EN 166-2001標準
- 黃色鏡片實驗測試，有效阻隔藍光

品名	規格	料號	包裝量
耐衝擊安全護目鏡	透明鏡片	0899 103 120	1
	灰色鏡片	0899 103 121	
	黃色鏡片	0899 103 122	

TAURUS® 安全護目鏡



全能型安全護目鏡—運動風金屬鏡架

- 高質感金屬鏡架
- 配戴舒適保護性佳
- 鏡片俱抗凝結起霧塗層
- 獨立可調整、具彈性之鼻樑架(圖一)
- 獨特卡榫式鏡片固定方式(圖二)
- 含細纖維材質收納袋，可用於清潔鏡片(圖三)
- 100% 防紫外線 (400nm)
- 透明符合EN166 及 EN 170 標準
灰色符合EN166 及 EN 172 標準

品名	型式	料號	包裝量
TAURUS 安全護目鏡	透明	0899 102 290	1
	灰色	0899 102 291	

全視野安全護目鏡



- 寬視角設計，特別適合戴眼鏡者使用
- 透氣設計，通風良好
- 霧狀處理鏡片，可抑制反光，可搭配防護面罩使用
- 特殊處理鏡片，可耐化學品
- 鏡片防霧處理，鏡片更換容易
- 頭帶可依個人需求調整
- 符合EN166與EN170規範

品名	料號	包裝量
全視野安全護目鏡	0899 102 100	1
聚碳酸酯替換鏡片	1899 102 101	

輕便型全視野護目鏡



提供充分保、穿戴舒適並適用於多種場合。輕便型全視野護目鏡適用範圍廣，可長時間佩戴

- 可搭配眼鏡共同使用，不會與眼鏡直接接觸，造成不適
- 創新鏡片設計讓視野清晰不失真
- 鏡架為特殊柔軟設計，能自動符合頭型
- 材質舒適，即使長時間佩戴也不會感到疲倦
- 高品質塗層。外層：防刮，內層：防霧
- 符合歐規 EN 166 規範
- 抗紫外線效果可達99%

品名	規格	料號	包裝量
輕便型全視野護目鏡	透明鏡片	1899 102 275	1
	灰色鏡片	1899 102 276	

護目鏡盒



- 可配掛於腰際的拉鍊式護目鏡盒，針對護目鏡及備用鏡片提供完整保護。

品名	料號	包裝量
護目鏡盒	1899 102 350	1

PU手套系列



EN 388/CE/類別 II/
防護值：4.1.3.1.

Flexton PU 黑色裝配用手套

特性：

- PU塗層於手套掌面
- 100% 尼龍材質
- 表面輪廓精細合手、彈性優良，適用於精密裝配工作
- 抗機械防護效果良好
- 手背部位無塗層，透氣效果良好
- 穿戴非常舒適
- 不含矽樹脂
- 顏色：黑色
- 塗層顏色：黑色。

尺寸	料號	包裝量
5	0899 401 155	1雙
6	0899 401 156	
7	0899 401 157	
8	0899 401 158	
9	0899 401 159	
10	0899 401 160	

適用範圍：

在乾燥和輕微油度環境中使用，並用於精密度高和小零件處理工作，如精細裝配，機電，包裝等。



EN 388/CE/類別 II/
防護值：4.1.3.1.

Flexton PU 裝配用手套

特性：

- PU塗層於手套掌面
- 100% 尼龍材質
- 表面輪廓精細合手、彈性優良，適用於精密裝配工作
- 抗機械防護效果良好
- 手背部位無塗層，透氣效果良好
- 穿戴非常舒適
- 不含矽樹脂
- 顏色：灰色
- 塗層顏色：灰色

尺寸	料號	包裝量
7	0899 400 329	1雙
8	0899 400 330	
9	0899 400 331	
10	0899 400 332	

適用範圍：

在乾燥和輕微油度環境中使用，並用於精密度高和小零件處理工作，如精細裝配，機電，包裝等。

針織手套系列



EN420 + EN388
等級 II / 性能等級 2.2.4.1

棉質尼龍止滑手套

用途廣泛，粗織手套適用於乾燥環境

特性：

- 棉線手套，手掌面為尼龍點狀噴塗，加強手指部位摩擦力，避免取放物品滑落。
- 防切、耐磨等級良好。
- 水洗溫度避免超過60°C，適用中至重載作業。

尺寸	料號	包裝量
7-8	0899 400 010	6雙
9-10	0899 400 020	
11-12	0899 400 030	
12	0899 400 040	



EN420 + EN388
等級 II / 性能等級 1.1.4.1

多功能止滑手套 "Universal"

特性：

- 棉線手套，手掌面為尼龍點狀噴塗。
- 彈性良好。
- 可水洗。
- 適用低至中載作業。

尺寸	料號	包裝量
8	0899 400 108	12雙
10	0899 400 110	



EN420 + EN388
等級 II / 性能等級 3.1.4.2

可洗式棉質彈性止滑手套

特性：

- 棉質手套，手掌面為尼龍點狀噴塗，加強手指部位摩擦力。
- 彈性佳，穿戴舒適，可水洗。
- 特別適用精密作業。

尺寸	料號	包裝量
7	0899 404 107	12雙
8	0899 404 108	
9	0899 404 109	
10	0899 404 110	



棉紗材質手套

特性：

- 針對國人手型製作，手腕部紅色車邊，美觀大方，束口採人工考克織法，不易斷線頭，避免作業時絞進機台風險。
- 20足兩棉紗手套，厚實度非一般市售偷工減料16兩棉紗手套可比擬。

顏色	料號	包裝量
灰	0999 999 997	40打
白	0999 999 998	

橡膠手套系列



EN420 + EN388
等級 II / 性能等級 4.2.2.1.

重載橡膠手套 - 藍色

高強度防護手套，適用重載作業

特性：

- 袖口部位採層壓棉織。
- 耐磨及防切等級佳。
- 手背部設計透氣、穿戴舒適度好。
- 耐液體及油類等級佳，抗酸鹼。
- 抗菌，適用中至重載作業。

尺寸	料號	包裝量
通用型	0899 420	1雙
XXL	0899 420 100	1雙



EN420 + EN388
等級 II / 性能等級 3.1.1.1.

中載橡膠手套-藍色經濟型 "Economy"

多功能防塵手套，適用中載作業

特性：

- 耐磨及防切等級佳。
- 手背部設計透氣。耐液體。
- 適用多種手工操作中載作業。

尺寸	料號	包裝量
通用型	0899 420 001	1雙



EN420 + EN388
等級 II / 性能等級 3.1.1.1

中低載防靜電橡膠手套 - 黃色

特性：

- 棉質內裡，袖口接縫編織。
- 耐磨性好，手背部設計透氣。
- 耐液體、油類及脂類。
- 乾燥狀態下抓握力好。
- 抗菌、防靜電，可以溫水清洗。
- 適用低至中載作業。

尺寸	料號	包裝量
8	0899 410 08	1雙
9	0899 410 09	
10	0899 410 10	



EN420 + EN388
等級 II / 性能等級 2.1.1.1

低載橡膠手套-黃色經濟型 "Economy"

特性：

- 棉質內裡，袖口接縫編織。
- 手背部設計透氣。
- 耐部分液體。乾燥狀態抓握力好。
- 適用低載作業。

尺寸	料號	包裝量
9	0899 410 109	1雙
10	0899 410 110	

化學手套/拋棄式手套系列



EN420+EN388+EN374
等級 III / 性能等級 4.0.0.2

化學品專用耐酸鹼手套

特性：

- 通用型手套，可耐輕微化學品。手套內部為棉質材質，穿戴舒適。
- 可防止液體滲漏。
- 菱形紋路設計，增加抓握力。
- 耐多種鹼性溶劑、酸、油脂、油類及溶劑等化學品可使用於接觸食品。
- 抗菌、不含 Silicone。
- 總長：33公分。

- 適用於噴漆作業、表面處理作業、染色處理、冷卻劑與潤滑劑、一般清潔、食品業等。

尺寸	料號	包裝量
7	0899 435 07	1雙
8	0899 435 08	
9	0899 435 09	
10	0899 435 10	



EN420
等級 I

拋棄式手套 Nitrile 材質(黑色)

特性：

- 丁腈膠保護手套 / 黑色。
- 通過食品級測試。
- 不含乳膠蛋白成分，不會造成皮膚的過敏。
- 製程不含 Silicone。
- 無粉。
- 可雙面穿戴。

- 適用於汽車、實驗室作業、食品廠各製程作業、藥品工業、化學及電子產業、建築事業粉刷作業、上漆及拋光作業、清潔及保養作業。

尺寸	料號	包裝量
M	0899 470 370	100支
L	0899 470 371	
XL	0899 470 372	



EN420
等級 I

拋棄式手套 Nitrile 材質

可防止液體滲漏拋棄式手套

特性：

- 相較於一般化學手套具更良好耐化學品特性。
- 不含易觸發過敏原的乳膠。
- 雙面可穿戴。
- 不含粉末，適用無塵室。
- 不含 Silicone。

尺寸	料號	包裝量
M	0899 470 01	100支
L	0899 470 02	
XL	0899 470 03	

切割防護手套系列



備註：Kevlar® 為杜邦公司所註冊商標

護肘露指手套 Kevlar® 材質

特性：

- 針對手掌底部、手腕及前臂提供良好切割防護，並具理想耐熱等級
- 穿戴舒適，兩層無縫編織並採用 100% Kevlar® 材質
- 手套採一體成型設計，可提供手部與手臂絕佳固定保護
- 適用對切割與耐熱等級需求較高的作業
- 適用行業：玻璃製造、金屬加工(鋁)、回收業
- 長 x 寬：35 x 8 cm

尺寸	料號	包裝量
通用型	0899 400 420	1雙

FFP1D 3000 拋棄式防微塵口罩



品名	料號	包裝量
FFP1D 3000 拋棄式防微塵口罩	0899 110 500	20

應用範圍：

紡織、鋼鐵工業、礦業、結構與土木工程、汽車車體製造業、木材加工業(硬質木材除外)等。並可減少吸入含有以下物質之粉塵與煙霧(但不限於：碳酸鈣、高嶺土、水泥、纖維、硫化物、棉絮、粉狀物質、碳化物、含鐵金屬、植物油、軟木材。)

符合EN149:2001和A1:2009規範

不帶呼氣閥：鼻部邊緣密封設計

- 內部鼻墊棉設計：配戴舒適(可長時間作業)
- 配戴舒適
- 可搭配 Würth 安全護目鏡一同作業

FFP2D 3000V 拋棄式口罩



品名	料號	包裝量
FFP2D 3000V 拋棄式口罩	0899 110 503	20

應用範圍：
 紡織、鋼鐵工業、礦業、結構與土木工程、汽車車體製造業、木材加工業、農業、園藝、焊接、金屬切割鑄造業等。並可減少吸入含有以下物質之粉塵與煙霧（但不限於：碳酸鈣、矽酸鈉、石墨、灰泥、醋酸纖維素、硫化物、棉絮、玻璃纖維、塑膠、木材、碳化物、植物與礦物油、石英、銅、鋁、鋇、鈦、鉻、鎂、細菌、黴菌等。）

符合EN149:2001和A1:2009規範

帶呼氣閥：鼻部邊緣密封設計

- 內部鼻墊棉設計：配戴舒適（可長時間作業）
- 配戴舒適
- 可搭配 Würth 安全護目鏡一同作業

FFP3D 3000 拋棄式防微塵口罩



品名	料號	包裝量
FFP3D 3000 拋棄式防微塵口罩	0899 110 505	5

應用範圍：
 紡織、鋼鐵工業、礦業、結構與土木工程、汽車車體製造業、木材加工業、農業、園藝、焊接、金屬切割鑄造業等。並可減少吸入含有以下物質之粉塵與煙霧（但不限於：碳酸鈣、矽酸鈉、石墨、灰泥、醋酸纖維素、硫化物、棉絮、玻璃纖維、塑膠、木材、碳化物、植物與礦物油、石英、銅、鋁、鋇、鈦、鉻、鎂、細菌、黴菌等。）

符合EN149:2001和A1:2009規範

帶呼氣閥：鼻部邊緣密封設計

- 內部鼻墊棉設計：配戴舒適（可長時間作業）
- 配戴舒適
- 可搭配 Würth 安全護目鏡一同作業

FM 3000 FFP2D 活性炭折疊式口罩



品名	料號	包裝量
FM 3000 FFP2D 活性炭折疊式口罩	0899 110 524	10

應用範圍：
 活性炭層可驅除法規範圍內臭氣程度。
 焊接、垃圾分類、廢水處理、農業與其他臭味工作環境。

符合EN149:2001和A1:2009規範

可過濾焊接工作時產生的異味

- 含活性炭、單向臭氣過濾口罩
- 單片包裝安全衛生更加安心
- 彈性鼻樑片可依個人調整
- 內部觸感柔軟，配戴舒適。特殊材質可驅除溼氣讓口罩有更長的使用壽命
- 摺疊式設計方便攜帶
- 可搭配 Würth 安全護目鏡一起作業

FFP2D 3000V 專業型防微塵口罩



品名	料號	包裝量
FFP2D 3000V 專業型防微塵口罩	0899 110 510	5

應用範圍：
 紡織、鋼鐵工業、礦業、結構與土木工程、汽車車體製造業、木材加工業、農業、園藝、焊接、金屬切割鑄造業等。並可減少吸入含有以下物質之粉塵與煙霧（但不限於：碳酸鈣、矽酸鈉、石墨、灰泥、醋酸纖維素、硫化物、棉絮、玻璃纖維、塑膠、木材、碳化物、植物與礦物油、石英、銅、鋁、鋇、鈦、鉻、鎂、細菌、黴菌等。）

符合EN149:2001和A1:2009規範

- 戴呼氣閥最小化呼氣阻礙且口罩內之濕氣和熱氣可被輕易帶走，確保空氣品質。
- 雙呼氣閥提供更長久的工作時效。
- D鼻型密封服貼設計，亦可搭配 Würth 安全護目鏡一同作業。
- 彈性鼻型調整片可依個人調整。



FFP2 拋棄式碗型活性炭口罩

隔離空氣中固態或液態懸浮微粒

- 符合歐盟最高之FFP2標準防護等級(高於N95規範)
- 適合鍍金、噴漆及汽車美容作業
- 鼻部邊緣密封設計
- 配戴舒適 (可長時間作業)
- 活性炭可過濾令人不舒服之有機物與高濃度溶劑之惡臭

品名	料號	包裝量
FFP2 拋棄式碗型活性炭口罩	M899 110 23	1

X-200 子彈型耳塞



X-200 與 X-100 兩種尺寸 (圖一、二)



符合人體工學、專為耳道較窄者所設計之輕薄拋棄式耳塞

- 阻隔性佳。
- 音頻傳導清晰。
- 配戴舒適。
- 封閉式表面設計可防止異物、微粒、粉塵侵入。

頂端“X”型凹槽設計之優點：

- 減低耳道佩戴耳塞之壓力
- 材質柔軟彈性，符合耳道構造
- 配戴容易，取出方便

SNR值	L 值	M 值	H 值
33 分貝	29 分貝	30 分貝	33 分貝

品名	規格	料號	包裝量
X-200 子彈型耳塞	拋棄式	0899 300 334	10 對



三層不織布口罩

- 外層採撥水不織布，可防止液體噴灑 或水氣滲入
- 內層為高過濾熔噴濾布，可阻隔微細粉 塵與過敏原
- 配戴適感，不易引起皮膚過敏
- 佩戴時不影響呼吸順暢度
- 單片包裝安全衛生更加安心
- 產品規格：鬆緊帶式 / 17.5 X 9.5cm

品名	料號	包裝量
三層不織布口罩	1899 210 603	50片/盒



子彈型耳塞供應機



- 易於安裝牆上。
- 補充方便。
- 內部格狀式輪盤設計，防止多個耳塞同時掉出。
- 安全接盤防止耳塞掉落地面。
- 補充數量：400對。

品名	料號	包裝量
子彈型耳塞供應機(空機)	0899 300 335	1

耳塞供應機補充包

品名	規格	料號	包裝量
X-100 補充包	散裝	0899 300 336	200 對
X-200 補充包	散裝	0899 300 337	

注意事項：
本公司所列舉運用範圍並非涵蓋所有可能應用場所或完全正確，因有關污染物質及其對人體之影響的相關調查與研究不斷的持續中，因此對MAK/TRK值之評估與分類以及過濾器之分類等級亦會持續變更。

X-100 圓錐型耳塞



符合人體工學圓錐形可拋棄式耳塞，適用於較為吵雜的環境

- 阻隔性佳。
- 音頻傳導清晰。
- 佩戴舒適。
- 封閉式表面設計可防止異物、微粒、粉塵侵入。

頂端“X”型凹槽設計之優點：

- 減低耳道佩戴耳塞之壓力
- 材質柔軟彈性，符合耳道構造
- 配戴容易，取出方便

SNR值	L 值	M 值	H 值
37 分貝	34 分貝	34 分貝	36 分貝

品名	規格	料號	包裝量
圓錐型 X-100	拋棄式	0899 300 331	10 對

X-100 懸掛式耳塞



- 即時可使用，穿戴拿握方便。

品名	料號	包裝量
X-100 懸掛式耳塞	0899 300 332	10 對

經濟型懸掛式耳塞 (拋棄式)



- 軟質泡棉隔音耳塞
- 圓錐形構造
- 於高分貝噪音環境下提供優良降噪性能
- 應用環境: 在極為吵雜環境中皆可適用，如鋼鐵、金屬、木材、印刷、紡織、化學等行業。

品名	料號	包裝量
經濟型懸掛式耳塞	M899 300 332	1 副

Soft 軟質隔音耳塞



- 採用熱反應活性泡綿材質，配戴輕柔舒適
- 傑出隔音性：SNR值36分貝，即使在吵雜的環境中，仍可提供極佳的隔音效果
- 圓柱形構造
- 有限度條件下可重複使用

熱反應活性膠綿材質

- 熱反應活性泡綿，其構造極適合人體耳道，使用初期耳塞軟硬適中，極易塞入耳道，之後隨著使用時間增長，受人體體溫影響，耳塞會越來越柔軟，讓使用者感到極為舒適。

應用

在極為吵雜的環境中皆適用，例如鋼鐵、金屬、木材、印刷、紡織、化學等行業。根據經驗顯示，即使在非常吵雜的環境中，Würth所生產之耳塞仍可滿足各類需求。

SNR值	L 值	M 值	H 值
36 分貝	29 分貝	33 分貝	36 分貝

品名	料號	包裝量
Soft 軟質隔音耳塞	0899 300 201	1 對
0899 300 201 壁掛式供應機	0899 300 202	1

懸掛式傘型耳塞



- 舒適軟質傘型條狀設計
- 安全繩索設計、不易遺失
- 隔絕性佳且不影響音頻訊號清晰度
- 附實用收藏盒

SNR值	L 值	M 值	H 值
27 分貝	22 分貝	24 分貝	27 分貝

品名	料號	包裝量
懸掛式傘型耳塞	0899 300 338	1

X-300 懸掛式耳塞



- 佩戴於下巴位置
- 依據最新人體工學理論設計
- 橢圓形耳塞可完全貼合耳道
- 懸掛式固定設計可避免因摩擦造成的雜音
- 重量輕，僅8克

SNR值	L 值	M 值	H 值
24 分貝	18 分貝	19 分貝	27 分貝

品名	料號	包裝量
X-300 懸掛型耳塞	0899 300 339	1
替換耳塞	0899 300 340	5 對

可摺疊式懸掛耳塞



特別適合需要時常進出噪音過大場合者使用

- 兩處可摺疊，適合收進口袋尺寸
- 長度可伸展調整
- 耳塞部份可替換
- 重量：10.5克
- 可繞頸使用、可佩戴於下巴位置、亦可戴於頭上

SNR值	L 值	M 值	H 值
24 分貝	20 分貝	21 分貝	24 分貝

品名	料號	包裝量
可摺疊式懸掛耳塞	0899 300 301	1

黑犀牛安全鞋



日制	23	23.5	24	24.5	25	25.5	26	26.5	27	27.5	28
美制	6	6.5	7	7.5	8	8.5	9	9.5	10	10.5	11
歐制	36	37	38	39	40	41	42	43	44	45	46

測量腳長與寬單位: 公分(cm)

皮鞋的外型，辦公、作業皆適宜

- 鞋面純天然牛皮材質可耐潑水
- 進口歐規3E寬鋼頭
- 依國家CNS6863標準作業製造
- 寬高楦型鋼頭，穿著時不夾腳
- 高密度橡膠加車縫線，不脫膠、不易開口笑
- NBR耐磨耐油橡膠鞋底，兼具止滑、耐磨、耐酸鹼，彎曲性佳的特色
- 鞋舌含泡棉設計，柔軟舒適透氣
- PU舒適鞋墊，防霉抗菌除臭，耐水洗，符合人因工程學設計

料號	尺寸	料號	尺寸
M899 869 36	6	M899 869 37	6.5
M899 869 38	7	M899 869 39	7.5
M899 869 40	8	M899 869 41	8.5
M899 869 42	9	M899 869 43	9.5
M899 869 44	10	M899 869 45	10.5
M899 869 46	11		

安全鞋包裝量：1雙
鞋墊包裝量：1雙

黑鐵衛焊接高筒安全鞋

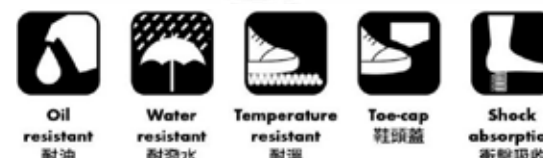

日制	23	23.5	24	24.5	25	25.5	26	26.5	27	27.5	28
美制	6	6.5	7	7.5	8	8.5	9	9.5	10	10.5	11
歐制	36	37	38	39	40	41	42	43	44	45	46

測量腳長與寬單位: 公分(cm)

皮鞋的外型，辦公、作業皆適宜

- 鞋面純天然牛皮材質可耐潑水
- 進口歐規3E寬鋼頭
- 符合CNS國家標準規
- 寬高楦型鋼頭，穿著時不夾腳
- 高密度橡膠加車縫線，不脫膠、不易開口笑
- NBR耐磨耐油橡膠鞋底，兼具止滑、耐磨、耐酸鹼，彎曲性佳的特色
- 鞋舌含泡棉設計，柔軟舒適透氣
- 鞋後根增加保護片，防塌、防變形，提升安全性
- PU舒適鞋墊，防霉抗菌除臭，耐水洗，符合人因工程學設計

料號	尺寸	料號	尺寸
M899 880 36	6	M899 880 37	6.5
M899 880 38	7	M899 880 39	7.5
M899 880 40	8	M899 880 41	8.5
M899 880 42	9	M899 880 43	9.5
M899 880 44	10	M899 880 45	10.5
M899 880 46	11		

安全鞋包裝量：1雙
鞋墊包裝量：1雙

清潔系列

- 23 BMF 環保高效濃縮去污劑
- 24 易淨表面清潔劑
- 24 特級護膚洗手膏
- 25 典香氛護手乳
- 25 強韌型微塵擦拭紙巾
- 25 耐扯紙巾
- 26 萬能零件去污劑⁺
- 26 工業用清潔劑
- 27 車身除污亮光臘(神奇469)
- 27 鋁金屬表面拋光蠟
- 27 抗靜電液晶清潔劑
- 28 電機接頭除溼復活劑
- 28 電路接點復活劑
- 28 電路接點保護亮光劑
- 28 電路接點清潔劑
- 28 電路接點抗氧化保護劑
- 29 檢漏劑
- 29 強力去污劑
- 29 蒸發器清洗劑



BMF 環保高效濃縮去污劑

本品為環保無害型高效濃縮去污劑，用於工廠，大型機械設備、汽車清潔。

- ▶ 本品不含磷酸或其他腐蝕性物質。
- ▶ 可被生物所分解不會破壞環境。
- ▶ 可配合清洗機器，單純人工操作或使用高壓清洗設備。
- ▶ 高效去油污力，但不傷其他材質。
- ▶ 不傷烤漆，橡膠和塑膠。
- ▶ 具有乳化效能，因而可將油類乳化後，在不破壞環境下排入下水道中。
- ▶ 經SGS檢驗合格，符合RoHS認證規範。



BMF環保高效濃縮去污劑稀釋比例

類別	用途 / 場所	1:1	1:5	1:10	1:15	1:20	1:30
機洗	高壓清洗機					x	x
	洗地機					x	x
	氣壓噴槍				x	x	
人工清洗	桌椅油污				x	x	
	門窗油污				x	x	
	牆面油污				x	x	
	塑料部件				x	x	
	布料纖維				x	x	
	合成木板				x	x	
	中央廚房地板			x	x		
	工廠機台			x	x		
	金屬器械			x	x		
	排油煙機			x	x		
重油污場所	x	x					

1:20 即為1份BMF加上20份水

品名	規格	容量	料號	包裝量
BMF 環保高效濃縮去污劑	桶裝	5 L	0893 118 2	1
	桶裝	20 L	0893 118 3	1



易淨表面清潔劑

具光亮效果的中性全效清潔劑。

- ▶ 含酒精成分，清潔過後的表面快乾不留痕。
- ▶ 傑出的清潔油脂髒污能力，迅速地清除表面髒污。
- ▶ 使用簡單，節省時間。
- ▶ 高濃縮，降低成本，減少儲存空間。
- ▶ 原液pH值 = 7
- ▶ 可搭配劑量蓋輕鬆地使用。
- ▶ 請勿加入熱水。

品名	規格	容量	料號	包裝量
易淨表面清潔劑	罐裝	1000 ml	0893 117 105	1/12
	桶裝	10 L	0893 117 110	1
	劑量蓋		0892 117 020	1



特級護膚洗手膏

清潔、護手一次完成

本產品不含酒精或矽油成份

- ▶ 含特殊按摩微粒，能深層洗淨紋路、毛孔內的污垢。
- ▶ 添加特殊椰子油精，有效保護皮膚。
- ▶ 可防止皮膚龜裂、防菌。
- ▶ 微生物可分解之環保產品，不會污染環境、不會堵塞下水道。
- ▶ 添加特殊養護皮膚配方，可有效防止皮膚病變。
- ▶ 增加滋潤皮膚效果的天然椰子油精成份。
- ▶ 純中性配方、絕非一般鹼皂型的洗手膏。
- ▶ 本項產品已通過皮膚病理學科測試。(認證資料請洽福士業務人員)

注意事項

本產品為天然成份製成，請勿摻入生水或滲入污水，以防滋生微生物，造成品質瑕疵！由於使用者之習慣與場所變因大，本公司僅擔保產品開封使用前之品質一致穩定。

桶裝

規格	容量	料號	包裝量
桶裝	1000 ml	0893 900 2	1
桶裝	4000 ml	0893 900 0	1

補充包

規格	容量	料號	包裝量
袋裝	3500 ml	0893 900 1	6



0891 901 0891 901 1 0891 901 2
洗手膏專用幫浦以及掛架

產品內容	料號	包裝量
1個吸出型幫浦 1組專用掛架 (含螺絲與固定器)	0891 901	1

洗手膏專用幫浦

顏色	料號	包裝量
紅色幫浦	0891 901 1	1
洗手膏幫浦 (0893 900 2 用)	0891 901 2	



典香氛護手乳

- 能有效地防止皮膚乾燥龜裂。
- 對皮膚有良好的適應性與親和性。
- 亦可適用於臉部、手臂、腿部等等。
- 不含Silicon成分。

使用比例：

將適量的護手霜(1~2 ml)置於掌心，均勻地抹在需塗抹處的表面即可。

品名	容量	料號	包裝量
護手霜	30 ml	1893 930 030	1



強韌型微塵擦拭紙巾

- ▶ 依工作情況可乾、溼兩用。
- ▶ 紙巾經沖洗後，可重複使用。
- ▶ 吸水、吸油力超強，且耐一般工業用化學溶劑。
- ▶ 獨特雙面設計 –
外層：表面細緻韌性佳，不易破裂或掉屑。
內層：柔軟舒適，吸水、吸油力佳。
- ▶ 顏色：天空藍

用途：

汽、機車修配行業、高精密工業、醫療生技、食品加工、印刷業、相片沖洗、眼鏡業、製圖實驗室、機械組裝、化學工廠與一般機台保養等擦拭用途。

材質：

高級進口水針不織布

品名	規格	重量	料號	包裝量
強韌型微塵擦拭紙巾	30±1cm	4 KG±0.2%	M899 800 540	1



耐扯紙巾

- ▶ 吸水及吸油性較一般抹布強
- ▶ 標準化尺寸使用更方便、省時、省工
- ▶ 厚度加厚，吸水與吸油量大
- ▶ 容許輕微搓揉，不易破裂
- ▶ 適用於汽車業、機械業、工業等清潔、擦拭
- ▶ 特別適用於重度油污場合

品名	規格	重量	料號	包裝量
耐扯紙巾	捲裝	4 Kg ± 5%	M899 800 550	1



萬能零件去污劑⁺

無異丙醇配方

- ▶ 可有效迅速消除零件上的任何油漬、污垢。
- ▶ 快速清潔油漬、污物及磨擦材粉塵
- ▶ 無異丙醇配方，減少對人體的危害
- ▶ 不含AOX與矽樹脂

品名	規格	容量	料號	包裝量
萬能零件去污劑 ⁺	噴罐	500 ml	0890 117	24



工業用清潔劑

快速去除貼紙背膠。

- ▶ 快速清除和溶解頑固污垢，如：機油、油脂、石蠟、瀝青、橡膠痕跡、矽膠和黏膠劑的殘跡。
- ▶ 產品為中性，不具腐蝕性，不傷害人手，具有宜人香味。
- ▶ 經SGS檢驗合格，符合RoHS認證規範。



品名	規格	容量	料號	包裝量
工業用清潔劑	噴罐	500 ml	0893 140	12/24
	桶裝	5 L	0893 140 05	1



車身除污亮光臘(神奇469)

用特殊的研磨顆粒配方，功效非常明顯。

- ▶ 過量的噴漆，污垢，因氣候造成的漆面老化，細刮痕，均可去除和磨平。
- ▶ 清潔效果顯著，可移除鉻材質上的鏽斑(例如：輪輻，水箱散熱片，飾條)。
- ▶ 不含矽膠。

適用範圍：

- 鈹噴作業前的清潔，原漆再生恢復色澤。
- 可移除污垢斑點和過量的噴漆。

品名	規格	容量	料號	包裝量
車身除污亮光臘(神奇469)	罐裝	1500 g	0893 469	1/6



鋁金屬表面拋光蠟

用於清潔與拋光

- ▶ 適用於各個地方
- ▶ 垂直表面不滴落
- ▶ 含拋光添加劑，具修復潤滑特性。
- ▶ 維持表面光滑，可防水，抵抗髒污
- ▶ 用量省，有效預防形成新的污垢沉積物。

技術資料	
顏色	深灰
密度 g/ml	1.0
黏性	1500 mPas
pH值	8.5
保存期限	12個月

品名	規格	容量	料號	包裝量
鋁金屬表面拋光蠟	罐裝	500 ml	0893 121 301	6



抗靜電液晶清潔劑

特殊清潔配方，活化背清潔表面

- ▶ 溫柔清除頑強髒污
- ▶ 使用方法簡單
- ▶ 抗靜電配方
- ▶ 香氣淡雅，不刺鼻

適用範圍：

- TFT，電漿與LED螢幕
- 一般塑膠，如鍵盤或電腦機殼
- 各種觸控螢幕，像智慧型手機、平板或CNC操控面板
- 傳真機或影印機

品名	規格	容量	料號	包裝量
抗靜電液晶清潔劑	噴罐	200 ml	0890 150 100	6

電機接頭除溼復活劑

可幫助消除點火問題

- ▶ 清潔點火線路、分電盤蓋與插座
- ▶ 預防車輛與低電壓點火系統因為潮溼所導致的點火問題。



品名	容量	料號	包裝量
電機接頭除溼復活劑	300 ml	0890 100	12

電路接點復活劑

氧化溶劑

- ▶ 氧化清潔溶劑，清潔各種接點。
- ▶ 去除氧化與硫化塗層、樹脂、油污與髒污。
- ▶ 去除附著物，亦可降低高阻抗。
- ▶ 不傷害大部分的結構性物質，使用範圍廣泛。
- ▶ 不含鹵素
- ▶ 電路系統重新啟動前，必須確認電路接點復活劑的噴霧已完全揮發。



品名	容量	料號	包裝量
電路接點復活劑	200 ml	0893 60	12

電路接點清潔劑

特殊噴劑

- ▶ 接點與電子零件用的特殊清潔噴劑
- ▶ 去除殘餘的樹脂，清潔零件的髒污。
- ▶ 不傷害塑膠與其他一般的物質。
- ▶ 適用範圍廣(電路零件與組件、電路板、繼電器、電路接點)。
- ▶ 電路系統重新啟動前，必須確認電路接點清潔劑已完全乾燥



品名	容量	料號	包裝量
電路接點清潔劑	200 ml	0893 65	12

電路接點保護亮光劑

透明的保護漆膜

- ▶ 預防與消除線圈和變壓器的短路問題
- ▶ 預防高低電壓迴路的短路現象
- ▶ 絕緣與密封。
- ▶ 耐水、弱酸、鹼與防止腐蝕。
- ▶ 可附著於金屬上，例如：銅、黃銅、鋼鐵、鎳黃與鋁



品名	容量	料號	包裝量
電路接點保護亮光劑	200 ml	0893 70	12

電路接點抗氧化保護劑

防止氧化

- ▶ 抗腐蝕護劑
- ▶ 長效腐蝕保護，可用於新的接點、開關與電鍍機械式傳動齒輪組件。
- ▶ 極佳的潤滑效果，可用於細微的傳動齒輪組件
- ▶ 去除髒污、樹脂、油污與金屬殘屑
- ▶ 不含酸性物質，不會樹脂化



品名	容量	料號	包裝量
電路接點抗氧化保護劑	200 ml	0893 61	12

檢漏劑

用於檢測壓縮氣體和瓦斯系統

- ▶ 已通過DVGW認證
- ▶ 在系統正常運轉下，最快速、最省時的測漏方法
- ▶ 在可能洩漏處，以檢漏劑完全覆蓋，在洩漏處即會形成泡沫
- ▶ 本產品不可燃並可用於含瓦斯氣體之測漏
- ▶ 適合於氣動煞車系統、輪胎、軟管、閥門、壓縮汽缸和壓縮機

注意事項
操作溫度+5°C到+50°C，0°C 時會結凍，結凍不會變質，解凍後仍可使用。



品名	規格	容量	料號	包裝量
檢漏劑	噴罐	400 ml	0890 20	1/12

強力去污劑

本產品為一種強力清潔劑，適用於引擎、機器表面或金屬工具、零件等任何需要去除油脂及污染的地方。

- ▶ 不含鹵化溶劑。
- ▶ 特殊的濃縮液態皂基配方，能使附著有引擎、機件上的各種頑強積垢、油污、灰塵等，快速且有效的溶解，乳化脫離。



品名	規格	容量	料號	包裝量
強力去污劑	桶裝	5 L	M893 118 5	4

蒸發器清洗劑

- ▶ 超強濃縮的洗淨配方，能消除蒸發器上的菌毯孢子及頑固的污垢。
- ▶ 特別的金屬侵蝕抑制配方，能讓清潔後蒸發器鱗片表面塗上一層光滑的保護塗層，讓灰塵、細菌及其他污物不容易附著，延遲污物的再次累積。
- ▶ 獨特的殺菌配方，能去除臭味，改善空調的品質。
- ▶ 無毒性，氣味溫和，經美國USDA認證，對人禽無礙。
- ▶ 免拆卸、免沖洗，操作使用方便快速。



品名	規格	容量	料號	包裝量
蒸發器清洗劑	噴罐	450 ml	T893 764 450	24

接著密封系列

- 31 美紋膠帶
- 31 修補用密封膠帶
- 32 電工用絕緣膠帶
- 32 PE 材質 雙面膠帶
- 33 通用型快乾膠
- 33 特級瞬間膠
- 33 瞬間膠底劑
- 33 加強型快乾膠
- 33 橡膠木材快乾膠
- 33 通用型瞬間接著劑
- 34 金屬瞬間接著劑
- 34 複合纖維黏膠
- 34 螺絲固定膠/中強度
- 35 PU結構膠
- 35 中性矽利康

美紋膠帶

適用遮蔽各類物件表面加工作業

- ▶ 適用於汽車、塑膠及金屬等各行業之噴烤漆
- ▶ 膠帶易撕方便操作不殘膠
- ▶ 膠帶本身的黏性即使在負壓下也可提供適當的保持力
- ▶ 彎曲表面表現優異服貼性
- ▶ 皺紋紙背面離型處理，提供適當撕離力，內層為橡膠基底黏膠

技術資料

顏色	白
厚度	0.1mm
剝離力	700g/25mm
黏性	8
耐溫度	70°C
保存期限	12個月



注意事項

使用前請先將施作處表面清理乾淨、乾燥、無灰塵且無油脂狀態。

品名	長度 m	寬度 mm	料號	包裝量
美紋膠帶	35	48	0992 048 35	5
	18	14	0992 014	10
		18	0992 018	
		30	0992 030	

修補用密封膠帶

高強度耐力，自熔式的矽質膠帶，適合快速的修補及密封用途

- ▶ 可適用於大部分材質的修補密封
- ▶ 短時間即可對液體及氣體密封
- ▶ 用途廣泛，使用方式非常簡單且快速。
— 極為適合於故障或緊急維修的作業
- ▶ 於潮濕或有油的表面，甚至水中皆不影響功能
- ▶ 移除時不會殘留，永久保有彈性



顏色	寬度 mm	長度 m	厚度 mm	料號	包裝量
黑色	25.4	3.65	0.5	0985 077 230	1
紅色				0985 077 231	
透明				0985 077 232	

電工用絕緣膠帶

適用於電子裝配之安全隔絕與標示

- ▶ 通過VDE 德國電氣工程協會測試，符合DIN EN 60454-3-1 Type 5規範
- ▶ 經測試具安全性，介質強度達9kV
- ▶ 不易燃，安全、使用容易
- ▶ 耐撕扯，具抗老化性
- ▶ 高延展性與高黏著力
- ▶ 即使溫度變化，亦不改變陽性材質的特性
- ▶ 耐稀酸與腐蝕性溶劑



注意事項

使用前請先將施作處表面清理乾淨、乾燥、無灰塵且無油脂狀態。

顏色	寬度 mm	長度 m	厚度 mm	料號	包裝量
黑色	15	10	0.15	0985 101	1/10/包
紅色				0985 103	
藍色				0985 105	

PE 材質 雙面膠帶

PE 材質泡棉雙面膠帶。

- ▶ 採用特殊丙烯酸黏膠成份。
- ▶ 外層HDPE 離型紙。
- ▶ 黏著力強，耐候、可繞性佳。
- ▶ 柔軟襯背，支撐力高。



品名	寬度 mm	長度 m	料號	包裝量
PE材質 雙面膠帶	9	10	1894 910 9	5
	19	10	1894 911 9	

通用型快乾膠

KLEBFIX

黏度低，凝固速度快，若無其他特殊要求，幾乎適用於所有的塑料、高彈體和金屬的應用標準。



容量	料號	包裝量
50 g	0893 090	1

特級瞬間膠

PLASTOFIX

塑膠專用

可黏著一些較特殊的橡塑膠材質：(如：PA、PBT、PET、PI、POM、TPE、TRO和天然橡膠)搭配特級瞬間膠底劑使用亦可用於聚烯烴的塑膠材質，例如：PE、PP、PTFE和矽橡膠。



容量	料號	包裝量
20 g	0893 091	1

瞬間膠底劑

PRIMER

0893 091用

- ▶ 適用於各種惰性塑料與橡膠材料。(如：PE、PP、PTFE、Silicon 等)
- ▶ 反應時間短，不需等待即可上膠。

使用方法：

1. 先噴灑本劑於惰性材質表面。
2. 依面積大小將 0893 091 WURTH接著劑均勻點膠於物件上。
3. 接合 30~80秒，即可達到緊密接著的效果。

注意事項：

若接合處為不同材質，僅能將底劑噴塗於惰性材質的表面上。



容量	料號	包裝量
100 ml	1893 515 010	1

加強型快乾膠

ELASTOFIX

黑色具韌性橡膠材質的氰基丙烯酸酯接著劑具柔軟特性，有良好的耐熱、耐撞擊及耐剝落的特性，並且加強了黏著金屬、塑膠和橡膠材料時的耐濕性。



容量	料號	包裝量
20 g	0893 092	1

橡膠木材快乾膠

HOLZFIX

特別適用於多孔材質

黏性好、黏度高、固化時間短、強度平衡性好，適用於不要求苛刻環境條件，不要求特別性能的大多數物料和應用，此產品特別適用於多孔或不平坦的表面。



容量	料號	包裝量
50 g	0893 423	1
30 g	0893 423 030	1/16

通用型瞬間接著劑

快乾氰基丙烯酸酯粘劑

- ▶ 適用範圍廣(一般橡塑膠、金屬、玻璃、纖維、皮革)
- ▶ 單一成份，隨開即用
- ▶ 快速乾燥，節省處理時間。
- ▶ 只需幾秒即可接合，快速修復。
- ▶ 不需透過加溫加速接著。
- ▶ 不含溶劑



容量	料號	包裝量
2 g	0893 090 002	12



金屬瞬間接著劑

特別適用於不同熱延伸係數之材質相互接合，高黏度特性，亦可使用於多孔性的材質

- ▶ 專利密封護口蓋設計，蓋內附有凸柱，可保護出膠口不堵塞，瓶蓋保護作用下，膠不外流，不影響瓶蓋開關。
- ▶ 出口寬度適中，出膠量適中一次到位，出膠流暢。
- ▶ 適用於不同材質物件相互接合，應用範圍廣泛，特別適合金屬間的黏著。
- ▶ 具良好抗剝性和抗溫變能力，抗衝擊、抗震強度高。

品名	規格	容量	料號	包裝量
金屬瞬間接著劑	瓶裝	50 g	0893 099 51	1

複合纖維黏膠

纖維結構加強的高強度黏著劑

- ▶ 強化纖維，藉由結合強化玻璃纖維，提升黏著力甚至可以用於負重黏合。
- ▶ 持久的黏著性能，D4防水性測驗，根據DIN EN 204 (測試編號：500 33042/3)
- ▶ 熱度穩定性，根據DIN EN 14257-Watt 91 (測試編號：505 33042/4) (Rosenheim實驗室檢測)。
- ▶ 硬化快速，快速的反應時間，大約十五分鐘即展現高強度黏合力。可快速進行下一個階段。
- ▶ 乾後透明，使用範圍廣泛，發泡反應低，可研磨與上漆，耐風化與老化。

品名	規格	容量	料號	包裝量
複合纖維黏膠	桶裝	310 ml/353 g	0893 100 115	1/12

螺絲固定膠/中強度

- ▶ 用於緊固經常拆卸的螺絲，可使用一般工具拆卸
- ▶ 未經清潔處理之物件，亦可緊固，可使用於未經清潔的螺絲
- ▶ 適用於不鏽鋼及惰性材質物件，無需使用催化劑或硬化劑
- ▶ 耐溫(抗化學及熱)，廣泛適用於各種產品
- ▶ 防止螺絲因振動和衝擊而鬆開，無安全性問題

容量	料號	包裝量
25g	0893 243 025	1
50g	0893 243 050	



PU結構膠

有彈性的PU結構膠黏劑和密封劑，適用於大範圍的使用區域

- ▶ 顯著的黏合力，可用於大範圍的材料與表面上。
- ▶ 能夠用於黏合相同或不同的材質，補強不同材質的擴充，減少震動與噪音。
- ▶ 表層形成時間長，能夠黏著/密封複雜且大量的零件，能夠改變接合部分的位置。
- ▶ 能夠上底漆與顏料，在表層形成之後，能夠使用機械加工和上漆而不會有表面的活化作用。(塗漆的適用性請在使用前先用初步的測試)
- ▶ 合法認證能用於食品(ISEGA認證)，凝固狀態對人體無害，適合黏合與密封食品加工設備。
- ▶ 無腐蝕性，預防金屬腐蝕。幾乎無味，不含矽樹脂

使用範圍：

用於材料表面大範圍的黏合與密封，像是金屬、塗漆表層、木頭、石頭、混凝土和塑膠(聚酯和硬PVC)。

品名	規格	顏色	容量	料號	包裝量
PU結構膠	管裝	白色	310 ml	0890 100 1	1/12/24
		黑色	310 ml	0890 100 3	1/12/24

品名	規格	顏色	容量	料號	包裝量
PU結構膠	鋁箔	白色	400 ml	0890 100 111	12

中性矽利康

特別適用於玻璃窗的密合

- ▶ 耐風化、抗紫外線、不變色、抗老化及高密合度、安全性高，用途廣泛。
- ▶ 針對木材、金屬及各式塑膠材質具有極高黏著效果。
- ▶ 兼容性佳，遇油漆表面其黏附能力更佳。
- ▶ 固化後表面不沾黏、平滑完整特性，具耐磨損特性。
- ▶ 保持永久彈性。短勾絲特性。

應用範圍：

- 適用於單分子、中性材質表面，適用建築與玻璃或一般輕重工業。
- 固化後可形成永久彈性的矽橡膠。
- 絕佳的不沾附底漆特性，適用於多種基材，例如玻璃、磁磚、地磚、玻璃磚及水泥材質；亦適用於金屬如鋁、鋼、鋅、銅；亦可用於上漆或著色的木材及多種塑膠材質等。

品名	顏色	容量	料號	包裝量
中性矽利康	透明	300ml /罐裝	0892 538 81	24支 / 箱
	白色		0892 538 831	
	灰色		0892 538 841	
	銀鋁		0892 538 851	
	亮黑色		0892 538 861	
	霧面古銅色	0892 538 88		



潤滑系列

- 37 HHS 2000
- 37 HHS 乾性潤滑劑
- 38 橡塑膠保護劑/矽油潤滑劑
- 38 橡膠保護劑 (不含矽油)
- 38 橡塑膠活化劑
- 39 Lube 3000 潤寶3000
- 39 防水潤滑矽脂噴劑
- 39 PTFE 乾性潤滑劑
- 40 食品安全級 潤滑油
- 40 食品安全級 高黏度潤滑油
- 40 食品安全級 矽質潤滑油
- 40 食品安全級 多功能清潔劑
- 40 食品安全級 高效除鏽劑
- 41 食品安全級 多功能潤滑脂 III
- 41 食品安全級 多功能潤滑脂 IV
- 41 食品安全級 不鏽鋼保養清潔劑
- 41 食品安全級 金屬表面復活劑
- 41 食品安全級 不鏽鋼保養油
- 41 食品安全級 不鏽鋼清潔劑



HHS 2000

強力滲透、高附著力、合成耐壓潤滑劑。

- ▶ 剛噴上時，即能強力滲入極微小的細縫。
- ▶ 能瞬間揮發凝結，直接在欲潤滑金屬表面形成一層強力潤滑黏膜。
- ▶ 適用於任何高壓，撞擊震動等零件潤滑。
- ▶ 防水、抗酸、鹼、鹽水。不含Silicon、合成樹脂、酸。
- ▶ 耐溫範圍：-35°C至+180°C，瞬間可達+200°C。
- ▶ 經SGS檢驗合格，符合RoHS認證規範。

使用方法：

- 使用前請先均勻搖動。
- 距離物體20~30公分噴射。

適用範圍：

- 門樞鈕、螺桿、鎖、連桿、齒輪、滑軌、鏈條、鋼纜.....等。

可用於不鏽鋼螺絲：

- 上螺絲時可減少阻力。
- 可防止螺絲鏽蝕，保護螺紋。



品名	規格	容量	料號	包裝量
HHS 2000	噴罐	500 ml	0893 106	12/24
	噴罐	150 ml	0893 106 1	12/24



HHS 乾性潤滑劑 含 PTFE

滲透、防銹、清潔、潤滑、亮光。乾性合成潤滑劑，附著力強，滲透力極佳，抗高離心力。

- ▶ 機器快速運作時仍不易脫落。
- ▶ 不易附著灰塵並具有防腐蝕的保護作用。
- ▶ 可滲透至零件的極窄處與間隙中。
- ▶ 與塑膠相容。保護O-rings，X-rings。
- ▶ 防水、抗鹽水、抗弱酸及鹼溶劑。
- ▶ 不含Silicon、合成樹脂、酸。經SGS檢驗合格，符合RoHS認證規範。



品名	規格	容量	料號	包裝量
HHS 乾性潤滑劑	噴罐	400 ml	0893 106 6	6



橡塑膠保護劑/矽油潤滑劑

保護、保養、機具內外塑膠、橡膠和金屬等物件，亦可當潤滑劑

- ▶ 保護橡塑膠物件並可阻止其龜裂、變硬和脆裂，保養敞篷車頂
- ▶ 抗靜電(不沾惹灰塵)，可保護電路接點，抗潮濕
- ▶ 可確保線性滑輪的順暢性
- ▶ 防止不同材質的界面因磨擦而產生的嘎吱聲，例如：金屬和橡塑膠介面
- ▶ 可用做裝配劑，可當矽油潤滑劑
- ▶ 不會使物件脫色，不留污垢，含矽油達99%以上

產品比較

可先噴灑於地面以打火機點燃，待火自滅後，可見到地面仍留有一層矽油。市面上其他品牌，經燃燒後所剩矽油極少。

品名	規格	容量	料號	包裝量
橡塑膠保護劑 /矽油潤滑劑	噴罐	500 ml	0893 221	12/24



橡膠保護劑 (不含矽油)

- ▶ 使各種橡膠部件保持彈性。
- ▶ 避免橡膠因閘門、閘蓋及管帽的熱度而產生膠黏現象。
- ▶ 維持並重現部件色澤。
- ▶ 不傷漆及含鉻部件。
- ▶ 適用於輪胎、橡膠邊框、踏板及保險桿的橡膠部份。
- ▶ 不含Silicone。

品名	規格	容量	料號	包裝量
橡膠保護劑 (不含矽油)	噴罐	300 ml	0890 110	12



橡塑膠活化劑

維護外觀，保護機具設備內的橡塑膠零件

- ▶ 不沾污、不油膩，全合成配方，形成保護潤滑膜
- ▶ 防止滑動產生之摩擦及噪音，防靜電
- ▶ 優異的長效保護，不硬化、不膠化、防紫外線
- ▶ 以環保氣體填充
- ▶ 顏色：透明，不含Silicone
- ▶ 可作為離型劑，塑膠部件裝配劑及潤滑滑軌、培林等機械元件

品名	規格	容量	料號	包裝量
橡塑膠活化劑	噴罐	300 ml	0893 224	12



Lube 3000 潤寶3000 含 PTFE

多功能滲透潤滑劑

- ▶ 不含矽樹脂，使用於烤漆室也很安全
- ▶ 含PTFE，長效保護鎖頭、滑槽、滑塊和其他易磨物件
- ▶ 防止產生嘎吱聲，例如：門絞鏈
- ▶ 極佳的毛細作用，優良的滲透效果，可用於難以觸及的地方並予以潤滑
- ▶ 可鬆脫卡死與生鏽的零件，排除水氣，適用於電路系統的絕緣
- ▶ 防止鏽蝕，排除電路的水氣，可耐弱酸鹼，含抗鏽蝕劑，長效保護

適用範圍：

適於多種潤滑作業，例如汽車、摩托車、自行車、建築設備、機械潤滑、維修、模具、電子設備、一般家庭DIY

品名	規格	容量	料號	包裝量
Lube 3000 潤寶 3000	噴罐	500 ml	0893 055 456	1/24



防水潤滑矽脂噴劑

除溼、防水、潤滑、絕緣四效合一

- ▶ 白色的矽脂噴劑，潤滑動佳，具有絕佳的除溼、防水功能。
- ▶ 可均勻地噴塗於任何材質上。
- ▶ 為上等的絕緣素材，因而具有良好的絕緣 (14.7kV/mm)。
- ▶ 噴灑本劑，表面上將會形成白色保護膜。

技術資料

耐溫範圍：-40°C至 +300°C

品名	規格	容量	料號	包裝量
防水潤滑矽脂噴劑	噴罐	500 ml	0893 223	12



PTFE 乾性潤滑劑

透明、不沾黏的乾性潤滑劑

- ▶ 適用於滑動性零件的乾性潤滑工作，尤其是那些特別要避免油污，潤滑油脂造成髒污的地方
- ▶ 用於中、低負載的金屬、塑料、橡膠等的潤滑，形成的薄膜厚度僅為10 μm，即使在精密工業中的嚴格公差狀況下，也可以使用。
- ▶ 在+20 時，乾燥時間為5~10分鐘，硬化時間為30分鐘，耐溫範圍：-180°C~ +240°C。
- ▶ 防水、汽油、油類、耐酸和鹼，也可作為分離劑，例如：使用在塑料加工業、模具業、噴漆室等。

品名	規格	容量	料號	包裝量
PTFE 乾性潤滑劑	噴罐	300 ml	0893 550	6

食品安全級 潤滑油

滲透力強、無色無味，供給食品加工單位潤滑用，如飲料業、製藥業及醫院部門

適用溫度範圍：-10°C到+180°C

產品說明：
潤滑及保護食品機具之密封處、接合處及機件磨合處

產品特性：
低黏度、滲透性佳、無色無味



容量	料號	包裝量
300 ml	0893 107 1	1/6

食品安全級 高黏度潤滑油

符合生理安全的石蠟油為基礎作為特殊潤滑

適用溫度範圍：-20°C到+145°C

產品說明：
潤滑及保護食品機具之密封處、接合處及機件磨合處

產品特性：
高黏度、無色無味



容量	料號	包裝量
400 ml	0893 107 001	1/24

食品安全級 HHS 滲透潤滑油

附著力及防水性佳的合成潤滑油

產品說明：
適用於高負載的通用潤滑使用，例如：鍊條、齒條、機構連結處、軸承、滑動點、纜線...等。

產品特性：
 • 完全的滲透能力，可滲透潤滑狹窄與小間隙部份，達到潤滑效果。
 • 絕佳的黏著效能，垂直處也可輕易潤滑，在轉動或旋轉零件機構上，具有抗離心力的特性。
 • 提供長效性的潤滑效果，避免磨損。
 • 抗水性佳，不含矽、樹脂及無酸



容量	料號	包裝量
500 ml	0893 107 6	1/12

食品安全級 矽質潤滑油

高品質，對生理無危害的潤滑劑與脫模劑

適用溫度範圍：-50°C到+250°C

產品說明：適用於所有類型的機械，尤其在生產PE、PET塑料機械方面，效果顯著

產品特性：對塑膠具有有極佳的相容性與熱穩定性。



容量	料號	包裝量
400 ml	0893 221 000	1/12

食品安全級 多功能清潔劑

清潔並暫時潤滑機械中較敏感的区域

產品說明：
適合食品製造業使用的安全清潔劑。本品毋需加註警告符號。

產品特性：
不殘留、能清除油、硬結樹脂、矽等殘留物



容量	料號	包裝量
400 ml	0890 109 6	1/12

食品安全級 高效除鏽劑

合成，生物可分解的高效除鏽潤滑油

適用溫度範圍：-10°C到+140°C

產品說明：
物件之密封接合處、連接處、零件移動處之潤滑

產品特性：
低黏性、滲透性佳、無色無味



容量	料號	包裝量
300 ml	0893 130	1/12

食品安全級 多功能潤滑脂 III

對生理無危害，綜合多功能添加劑無色之潤滑脂

適用溫度範圍：-20°C到+150°C

產品說明：
潤滑填充機械、包裝生產線、密封機、洗瓶系統、平軸承、抗磨擦軸承、貼標機等以及需長時間在潮溼環境下潤滑

產品特性：
用於標準應用的多功能添加透明潤滑脂



容量	料號	包裝量
400 g	0893 107 002	1/24

食品安全級 多功能潤滑脂 IV

合成高效能白色潤滑脂

適用溫度範圍：-45°C到+180°C

產品說明：
潤滑抗磨擦軸承、平軸承、離心機、切刀軸承、開放性齒輪等

產品特性：
適用溫度範圍最高 +200°C，能使用於嚴苛的狀態下



容量	料號	包裝量
400 g	0893 107 003	1/24

食品安全級 不鏽鋼保養清潔劑

金屬表面用清潔保養乳液

產品說明：
清除灰塵、擦拭後的殘留條痕與油污指紋

產品特性：
能使用於垂直表面



容量	料號	包裝量
400 ml	0893 121	1/12

食品安全級 金屬表面復活劑

適用於金屬表面與硬質塑膠表面的金屬研磨膏

產品說明：
清除頑強的污斑，如不鏽鋼、鉻、黃銅、紅銅、鋁、黃金與銀上的氧化鏽斑與水垢

產品特性：
以活性檸檬酸及天然氧化鋁作為研磨物質，提供溫和但效果卓越的清潔能力



容量	料號	包裝量
400 g	0893 121 1	1/12

食品安全級 不鏽鋼保養油

簡單、快速地光亮金屬表面

產品說明：
清除小污斑、灰塵、清潔後的殘留條痕、油污指紋

產品特性：
能形成平整光滑的表面與防水薄膜



容量	料號	包裝量
400 ml	0893 121 0	1/12

食品安全級 不鏽鋼清潔劑

對金屬表面作預先清潔的特殊清潔劑

產品說明：
輕鬆地清除在金屬表面與瓷磚上的油與油脂殘留物。不含磷酸鹽、有機溶劑、腐蝕性物質，減少使用時的潛在危險。符合地方廢水規範

產品特性：
基於對於材質溫和的準則下，提供強效的清潔能力



容量	料號	包裝量
500 ml	0893 121 2	1/12

除防鏽系列

43 Rost Off Plus 特級多用途除鏽劑

43 鋅噴劑

43 氣化型防鏽油



Rost Off Plus 特級多用途除鏽劑

鬆脫工業用設備與裝置上的鐵鏽和生鏽的螺絲釘接合處。

- ▶ 毛細作用活躍，確實滲透鏽蝕螺絲並且分解鐵鏽。
- ▶ 含固態潤滑劑OMC₂，可降低摩擦力，提供極佳潤滑效果。
- ▶ 添加防腐蝕保護劑。
- ▶ 不含矽樹脂，與橡塑膠相容。
- ▶ 經SGS檢驗合格，符合RoHS認證規範。

品名	規格	容量	料號	包裝量
Rost Off Plus 特級多用途除鏽劑	噴罐	300 ml	0890 200	12/24
	桶裝	5 L	0890 300	1



鋅噴劑

具長時間保護作用，並產生理想金屬表面外觀。

- ▶ 噴灑於第一層，安全性高，能提供最佳保護，抗氧化作用佳。
- ▶ 施工時間短，只要依照一般的工作步驟，覆蓋性完整。
- ▶ 能夠使用於殘餘的鐵鏽上，可以去除鬆散的鐵鏽。
- ▶ 可調式的噴頭能夠多方面的使用，可調式的噴頭能夠快速且安全地進行大範圍或是小地方的修補。
- ▶ 噴灑於金屬表面不垂滴，漆面耐磨損，附着力強，點焊用的最佳導電漆。
- ▶ 鋅噴劑通過500個小時經過TÜV Rheinland Group的鹽霧測試。

品名	規格	容量	料號	包裝量
鋅噴劑	噴罐	400 ml	0893 114 113	1/12



氣化型防鏽油

適於一般、模具製造、工廠機械、精密零件等外銷出口防鏽處理。

- ▶ 具有良好氣化防鏽功能，確實防止空氣與腐蝕物質侵蝕金屬。
- ▶ 不含亞硝酸鹽、磷酸鹽、鉻酸鹽等有害人體物質。
- ▶ 免清洗，直接工作3~5模，防鏽油便可清除。
- ▶ 應用範圍廣泛，適用於鐵類和非鐵類的金屬材質。
- ▶ 經SGS檢驗合格，符合RoHS認證規範，霧狀噴頭設計，噴塗面積均勻廣泛。

注意：

- 先行清除工件表面髒污、油污。
(建議使用0890 108 00萬能零件清潔劑)

- 使用本產品以前金屬物件必須是完全乾淨和乾燥。



品名	規格	容量	料號	包裝量
氣化型防鏽油	噴罐	400 ml	K893 105 751	12

燈具系列

- 5 多功能充電式工作燈
- 47 通用工具組91件
- 48 ORSY100 收納貯放系統
- 49 豪華工具車
- 50 專業型工具箱
- 50 標準工具箱
- 50 鋼製工具箱
- 51 工具箱
- 51 工具袋



多功能充電式工作燈

- ▶ 可 120 度折疊，提供更多便利性
- ▶ 聚光燈可往下探照，一個掛鉤，適用於不同的光源角度
- ▶ 附強力吸鐵，可垂直或水平使用工作燈
- ▶ 過載充電/放電保護裝置(自動斷電)，IP65 防水等級
- ▶ LED 數量：一顆8 瓦COB 燈板+ 一顆UV LED 燈炮
- ▶ 照明度距離50 公分可達450LUX

品名	亮度	料號	包裝量
多功能充電式工作燈	450 Lux	0827 940 001	1

工具系列

- 52 35kg 拖式工具箱
- 53 25kg 級拖式工具箱
- 54 ZEBRA® 螺絲起子刀特色說明
- 55 ZEBRA® 3-K 起子
- 56 ZEBRA® 鉗子特色說明
- 57 剝線鉗
- 57 水泵浦鉗 DIN ISO 8976
- 58 鉗子組 1
- 58 鉗子組 2
- 59 虎鉗 DIN ISO 5746
- 59 強力斜口鉗 DIN ISO 5749
- 60 斜口鉗 DIN ISO 5749
- 60 尖嘴鉗 DIN ISO 5745
- 61 虎鉗 DIN ISO 5746
- 61 強力虎鉗 DIN ISO 5746
- 62 斜口鉗 DIN ISO 5749
- 62 尖嘴鉗 DIN ISO 5745
- 63 平口鉗 DIN ISO 5745
- 63 尖嘴鉗(圓口) DIN ISO 5745
- 64 TWIST 鏡面梅開棘輪扳手組
- 65 安全刀
- 65 電纜削皮刀
- 65 電纜刀
- 66 多用刀 18mm
- 66 裁紙刀 18mm
- 66 多用刀 9mm
- 66 多用刀 25mm
- 66 刀片皮套
- 67 備用刀片
- 67 日式鋸片
- 67 複合金屬刀片
- 68 刮刀與電纜削皮刀組
- 68 刮鏟
- 68 玻璃刮刀
- 69 多用途翹棒
- 69 可延長式多用途翹棒
- 70 3.6V 摺疊電動螺絲起子
- 70 18V 充電起子震動鉗鑽
- 71 充電式電動螺絲起子
- 72 起子頭盒裝組(7件裝)
- 73 十字、米字起子頭使用一覽表
- 74 可選AW起子頭以及XZN多點起子頭一覽表
- 75 六角套頭/開槽螺釘 介紹
- 76 Torx套筒和套頭 介紹
- 77 口袋型捲尺
- 77 口袋型捲尺
- 78 鋼捲尺
- 78 玻璃纖維強化捲尺
- 79 鋼捲尺
- 80 長型數位量角器
- 80 短型數位量角器
- 80 短組型類比量角器
- 80 長型類比量角器
- 81 磁性金屬水平尺(輕量化)
- 81 輕量化水平尺
- 82 磁性水平尺
- 82 數位水平尺
- 83 塗料混合杯
- 83 RCS杯蓋



通用工具組91件

此通用工具組是外出攜帶使用的最佳選擇

通用工具組 91件
料號：0965 93 120

內容物選擇相當齊全

- 已包含大部分常用到的工具
- 具嵌物功能的硬質內襯

高品質工具箱

- 尺寸：423x360x86 mm

內容	料號	數量
ZEBRA® 梅開板手 11件組	0713 301 08 -	1
8, 9, 10, 11, 12, 13, 14, 16, 17, 19, 22 mm	0713 301 22	
老虎鉗 180 mm	0715 01 575	
鐵鎚 400 g	0715 731 40	
水管鉗 250 mm	0714 02 71	
正負極驗電筆 3.0 mm 150 - 250 Volt	0715 53 05	
ZEBRA® 1/4" 棘輪板手 135 mm	0712 014 0	
ZEBRA® 1/4" 萬向接頭	0713 118 301	
ZEBRA® 1/4" 接桿 50 mm + 100 mm	0713 118 102/104	
ZEBRA® 1/4" 六角套筒 12件組	0713 111 104 -	
4;5; 5,5; 6;7;8; 9;10;11;12;13;14 mm	0713 111 114	
ZEBRA® 1/2" 棘輪板手 250 mm	0712 012 0	
ZEBRA® 1/2" 萬向接頭	0712 138 301	
ZEBRA® 1/2" 接桿 125, 250 mm	0712 138 105/110	
ZEBRA® 1/2" 六角套筒 19件組	0712 131 110 -	
10, 11, 12, 13, 14, 15, 16, 17, 18, 19, 20, 21, 22, 24, 26, 27, 28, 30, 32 mm	0712 131 132	

內容	料號	數量
ZEBRA® 1/4" 螺絲起子	0613 430 310	1
ZEBRA® 一字螺絲起子	0613 231 735	
0.6 x 3.5 x 100 mm		
ZEBRA® 一字螺絲起子	0613 231 065	
1.2 x 6.5 x 150 mm		
ZEBRA® 十字螺絲起子 PH 1	0613 232 01	
ZEBRA® 十字螺絲起子 PH 2	0613 232 02	
1/4" 套筒轉接頭	0614 176 680	
起子頭組 30件組	0614 ...	
1 x AW起子頭 10, 25, 30 / 內六角 3,4,5 mm / 星型 TX 15, 40 一字型 4.5x0.6; 5.5x0.8; 6.5x1.2 mm 2 x AW 20 / (十字) PH1, 2 / (米字) PZ1 / (星型)TX 10, 20, 25, 30 3 x (米字) PZ 2		
1/4" 起子固定接桿	0614 176 711	
653 系列用		

ORSY100 – 小型物件的收納貯放系統

提高工作效能
超乎你的期望!

ORSY100 材料盒系統

各式小型物件可井然有序地貯存，可提高工作效率並具有便利性，為工作的理想規劃。獨立可變的隔層最能符合您的需求與運用。

- **尺寸** 外部：336x245x55 mm (WxHxD)
內部：318x218x50 mm (WxHxD)
- **材質 ABS強化塑料**
 - 高強度耐衝擊，堅固且防震
 - 抗油性佳
 - 耐候性強，從-25°C到+90°C
 - 重量輕
- **複合式手把**
 - 觸感柔軟
 - 加大握把輕鬆攜帶
 - 大型底板設計，能穩固的直立放置
 - 強化蓋子與底座的鉸鏈連結
 - 特殊導引式凸緣與蓋子整合於一體，所以穩固的單一結構鎖門能有雙重的鎖緊防護



- 工具手推車**
- 可疊放ORSY 100組合櫃
 - 平台高度可調整
 - 物品可直接放置在推車上
 - 不含材料盒及組合櫃
 - 可另選 噴罐專用座

料號 **0961 500**

ORSY 100 組合櫃

- 可內置ORSY 100材料盒四只
- 中央鎖控，附二支鎖匙
- 滑軌構造收取容易
- 卡榫設計不易滑出
- 尺寸：410 x 315 x 260 mm (W x H x D)
- 不含材料盒

料號 **0955 100**

替換鎖：料號 0955 100 350

材料盒及隔間

8 間隔式材料盒

料號：**0955 150 108**



12 間隔式材料盒

料號：**0955 150 112**



16 間隔式材料盒

料號：**0955 150 116**



18 間隔式材料盒

料號：**0955 150 118**



十字螺帽自攻螺絲材料盒



0964 134

十字螺帽自攻螺絲

- 鍍鋅鋼材，染黑處理
- 18種規格
2.9x9.5 ~ 5.5x25mm
- 數量：1775件



0964 134 0

十字螺帽自攻螺絲

- 鍍鋅鋼材，染黑處理
- 規格：18種尺寸
3.9x9.5 ~ 4.8x25 mm
- 數量：1500件



5 抽屜式工具車

料號 **0962 699 215**

寬度 mm	深度 mm	抽屜尺寸		數量
		高度 mm	數量	
482	345	65	2	
		140	2	
		215	1	

備註：

*工具車出貨時，不包括其圖面中的工具及儲放盒。



7 抽屜式工具車

料號 **0962 699 207**

寬度 mm	深度 mm	抽屜尺寸		數量
		高度 mm	數量	
482	345	65	5	
		140	2	

豪華工具車

WORKSHOP-TROLLEYS

硬鋼板設計，強化工具車的堅固性。

- 工具車側邊設計壁孔式掛架，可懸掛不同類型的手工具。
- 工作台採用ABS材質製成，搭配上化學品儲存格，可放置各種不同噴罐。
- 兩個方向轉輪，直徑100 mm，其中一個有固定裝置。兩個直行輪，直徑125 mm。
- 外型尺寸(包含把手部份)：
930 × 710 × 410 mm (H × W × D)
- 總負重：**300 kg**
- 軸承式滑軌抽屜，每層載重達30公斤。
- 中控鎖功能，可同時將所有抽屜上鎖。
- 安全鎖扣裝置-每次使用只能抽取一層抽屜
- 抽屜符合福士系統工具組合套件使用。
- 本體色號：**RAL 3020**
- 抽屜色號：**RAL 7043**

專業型工具箱 Professional Toolbox

- 堅固型設計。
- 內部與外部為錘擊紋表面。
- 打開工具箱呈懸臂狀。
- 手提把具有轉軸。
- 可用掛鎖上鎖。

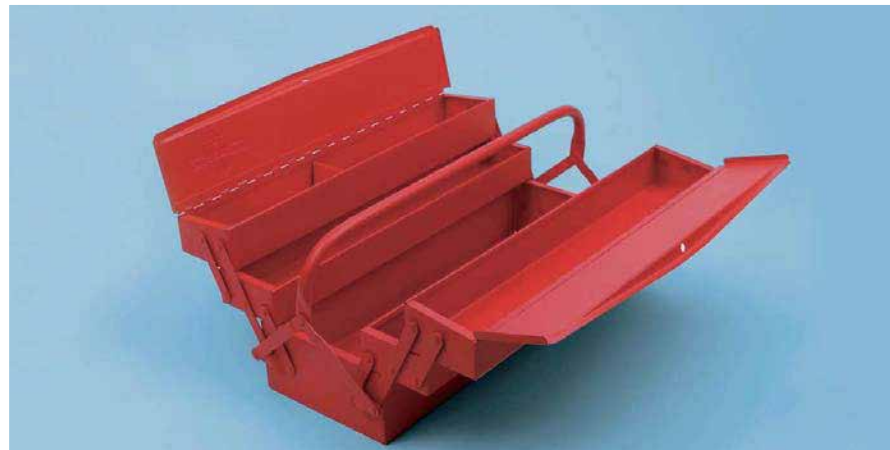

型式	長度 mm	寬度 mm	高度 mm	重量 kg	料號	1
3 件型	430	200	150	3.8	0715 93 22	
5 件型	430	200	200	5.0	0715 93 23	
	530	200	200	6.4	0715 93 24	

標準工具箱 Standard Toolbox

- 標準型設計。
- 內部與外部為錘擊紋表面。
- 打開工具箱呈懸臂狀。
- 手提把具有轉軸。
- 可用掛鎖上鎖。



型式	長度 mm	寬度 mm	高度 mm	重量 kg	料號	1
5 件型	430	200	200	3.3	0715 93 20	
	530	200	200	4.9	0715 93 21	

鋼製工具箱 Steel Tool Case

- 堅固的金屬薄板結構與強化上蓋。
- 抗污上蓋。
- 內襯為銀色錘擊紋表面。
- 內襯用鉚接固定。
- 上蓋內有圖面收納格。
- 堅固的手提把。
- 附小物品收納格與氣泡水平儀收納格。
- 可用掛鎖上鎖(需另購)。



長度 mm	寬度 mm	高度 mm	重量 kg	料號	1
690	360	310	13.5	0715 93 170	
830	440	340	17.5	0715 93 180	



內部尺寸 寬x深x高 mm	外部尺寸 寬x深x高 mm	重量 g	料號	1
450x190x340	470x245x380	5000	0715 93 61*	

工具箱 (中間隔板型)

Tool case with center divider

- 鋁材強化外盒。
- 前面板可打開放下，後面板可稍微打開。
- 底部有附蓋的塑膠收納格。
- 前袋可收納圖面。
- 前面、中間與後面面板均有可放直徑11~15mm工具之收納格。
- 彈性工具收納系統。
- 箱底有地板磨擦墊塊。
- 前面板有扣帶。

*空箱，無工具



內部尺寸 寬x深x高 mm	外部尺寸 寬x深x高 mm	重量 g	料號	1
510x180x140	530x210x240	2600	0715 93 69*	

工具袋 Tool Bag 皮革型

- 四壁與底部之材質為塑膠。
- 上蓋之材質仿皮革。
- 有分區間隔。
- 有肩帶。
- 三個閉鎖扣帶。
- 有手提把。
- 耐磨墊塊之材質為防刮傷磁磚之塑膠。

*空袋，無工具



35kg 拖式工具箱 Service Case with rollers

- 上下半箱均為二層耐衝擊HDPE塑膠
— 堅固耐衝擊。
- 含滾珠軸承之大腳輪。
— 容易搬運。
- 可伸縮拉桿與固定型手提把。
- 可上鎖型之彈簧夾鎖**
- 金屬鉸鏈與支撐桿。
- 可調整型工具收納板，收納板上有數個供工具插入之收納口袋。
- 下半箱有分離桿，有平躺的收納板。
- 可調整型文件收納格。
- 有效負載達35kg。



25kg 級拖式工具箱 Tool Case/Service Case

附輪

符合德國法定工業災害保險組織之規定，最大荷重為25kg容易搬運。

- 材料：HDPE。
— 耐衝擊。
- 鉸鏈：鋁材。
— 非常穩定。
- 拉桿：可伸縮。
— 可輕易拉出。
- 輪子：含滾珠軸承之大型輪。
— 容易搬運。
- 橡膠材質箱底墊塊。
— 可堆疊。
— 不會壓傷表面。

配備：

- 文件收納袋
- 2個小物品收納塑膠盒
- 2個手提把，附縮回彈簧
- 2個鎖
- 2個工具收納板
- 較大空間可收納工具與零件

*空箱，無工具。

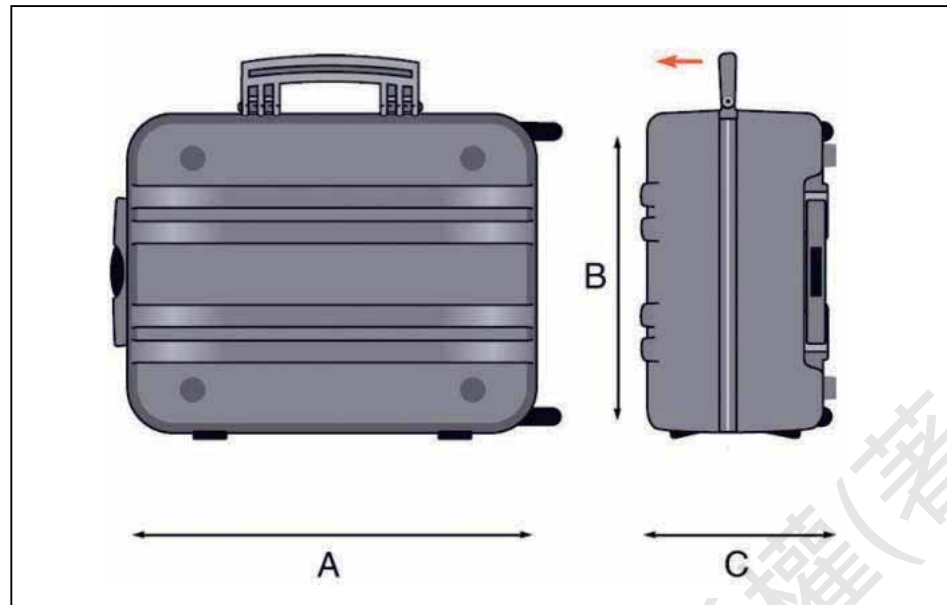

內部尺寸 寬x深x高 mm	外部尺寸 寬x深x高 mm	重量 g	料號	
450x345x185	560x425x245	7500	0715 93 001*	1
備用鎖，含鑰匙(一對)			0715 93 133	
用手提把，含固定用零件			0715 93 131	

*空箱，無工具。

**二鎖用同一支鑰匙。

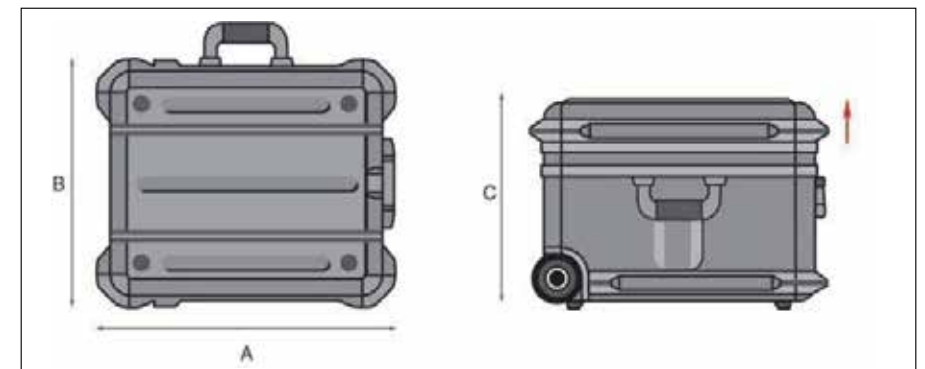

內部尺寸 寬x深x高 mm	外部尺寸 寬x深x高 mm	重量 g	料號	
470x390x297	500x450x370	8500	0715 93 00*	1



ZEBRA® 螺絲起子刀 ZEBRA SCREWDRIVER

榮獲 設計大獎



design award
winner
2002



- 耐衝擊，起子桿透心設計
→ 可鬆開緊度極強的螺絲。
- 圓型握把由摩擦係數低的材質所製成
→ 低摩擦力。
- 大面積圓型握把，五指可輕易抓握
→ 符合人體工學設計，抓握省力。

- 握把可與手部緊密貼合
→ 可獲得較高的力量傳輸。
- 握把前端較硬部分使旋緊操作方便
→ 僅使用拇指及食指便可快速旋緊螺絲。
- 符合人體工學的拇指凹槽設計
→ 拇指不易疲勞。
- 黑色的表面有較高的磨擦係數，可增加手掌與握間摩擦係數
→ 可獲得最大的力出力。

- 帶有六角桿和輔助六角頭
→ 可搭配使用開口或梅花板手以產生較大的扭力。

- 握把中間的凹陷設計
→ 操作時不易疲勞。
- 前端的開槽設計
→ 使手部不因操作太久發炎或起水泡。

- 鍍鎳起子桿。
→ 防腐蝕。

- 黑色抗氧化處理起子頭
→ 提供更高扭力傳遞和精確的嚙合。

高級特殊鋼材處理，具高延展及耐磨損性耐剝蝕

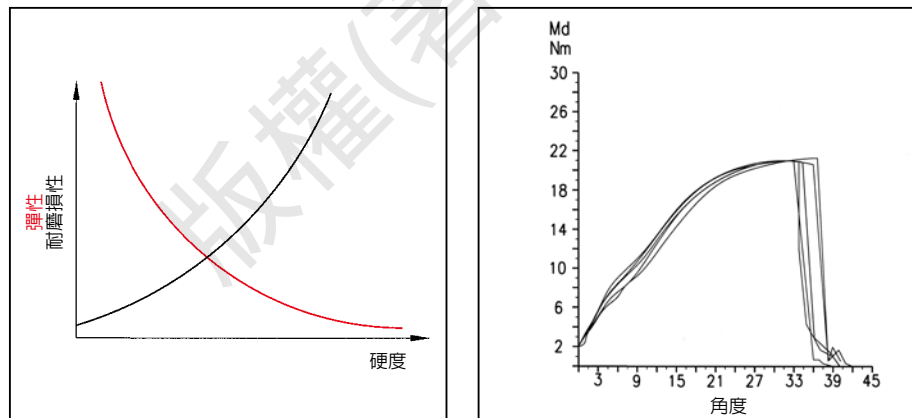

ZEBRA® 3-K 起子 ZEBRA® 3-K Screwdrivers

彈性3-K握把提供完美人體工學觸感、扭力傳輸與操作舒適



一字起子

Flat Screwdriver

桿部：透心式鍍絡六角桿，鍍鎳輔助六角，硬化，耐衝擊。

- 耐衝擊柄頭。
- 起子頭：依捧標準DIN 5264-A，ISO 2380，
- 黑色抗氧化處理起子頭。

*無耐衝擊柄頭與輔助六角

in mm	A in mm	B/C in mm	in mm	in inches	料號	
0.6 x 3.5	80	83/27	4/-	1/8 x 3 1/16"	0613 200 035*	1
0.8 x 4.5	90	96/31	5/8	3/16 x 3 3/5"	0613 200 045	
1.0 x 5.5	100	96/31	6/10	7/32 x 4"	0613 200 055	
1.2 x 7.0	125	106/35	6/10	9/32 x 5"	0613 200 07	
1.6 x 9.0	150	114/38	8/13	11/32 x 6"	0613 200 09	
1.6 x 10.0	175	114/38	8/13	3/8 x 7"	0613 200 10	
2.0 x 12.0	200	114/38	10/16	1/2 x 8"	0613 200 12	



十字起子

Phillips Screwdriver (PH)

桿部：透心式鍍絡六角桿，鍍鎳輔助六角，硬化，耐衝擊。

- Wurth 顏色辨識系統。
- 耐衝擊柄頭。
- 起子頭：依攝標準DIN 5260-PH，ISO 87M-PH。
- 黑色抗氧化處理起子頭。

	A in mm	B/C in mm	in mm	in inches	料號	
PH1	80	96/31	5/8	3 1/8"	0613 201 1	1
PH2	100	106/35	6/10	4"	0613 201 2	
PH3	150	114/38	8/13	6"	0613 201 3	



機工汽修用起子組

Screwdriver Sets for the Motor Vehicle and Metal-Working Trades

件數			料號	
5件	1.0x5.5 / 1.2x7.0 / 1.6x9.0 mm	PH1 PH2	0613 901 5	1
3件	1.0x5.5 / 1.2x7.0 mm	PH2	0613 901 3	

ZEBRA® 鉗子

人體工學設計手柄

ZEBRA® PLIERS

WITH THE PROVEN ERGO HANDLE

IN 2-COMPONENT DESIGN

最大的緊握力和作用力傳遞，握感舒適。



● 鉗口淬火硬化，表面鍍鉻，確保最長的使用壽命。

● 網格凸面，增加磨擦，保證工具的取放自如和使用。

● 鉗身堅固强度高，確保把握安全。堅固的手柄增加緊握力並提供了穩定性。同時，可快速打開鉗子。

● 特殊工具鋼製成。

ZEBRA 鉗子的突出特點：

● 手柄與手掌更多的接觸面，確保力的高度傳遞。



- 特殊的單點鉸接，下部手柄可依靠自身重力打開。
- 人體工學設計的手柄使工作變得輕鬆。
- 全新設計的外形和表面塗層，防止手柄間手指擠壓。

● 手柄表面覆軟橡膠，握感舒適，另有輔助支撐作用，傳遞最大力量。

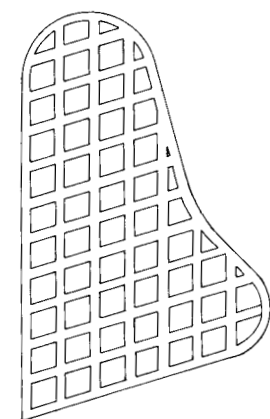

剝線鉗



精準且使用省力的剝線鉗

- 高品質金屬材質延長工具的壽命及精確的切斷電線表皮。
- 單條，多條及細小皆適用
- 鉗上彈簧可輔助將電線皮分離
- 人體工學防滑的複合材質造就更舒適的握把提供更好的作業條件及絕佳的施力點。

調整螺絲：突出的旋鈕可固定調整螺絲。鍍鉻處理。

表面處理：鍍鉻處理。

紋接處：平行紋接。



L 長度 in mm	L 長度 in inches	直徑 in mm	mm ²	料號	包裝量
160	6	5.0	10	0714 01 550	1

水泵浦鉗 DIN ISO 8976



可調整式自鎖水泵浦鉗

- 按壓式調整鈕可快速且方便的於作業中調整開口大小。
- 粗齒狀的鉗口設計使用更穩定不易打滑。
- 自動鎖定水管或螺帽上可防止滑動。
- 人體工學於防滑動的複合材質造就更舒適的握把提供更好的作業條件及絕佳施力點
- 較細長的設計提供更好的握持力。

表面處理：鍍鉻處理。

紋接處：槽式結合。



L 長度 in mm	L 長度 in inches	標準值	mm	料號	包裝量
250	10	1/8" - 2"	16 - 46	0714 01 563	1

鉗子組 1



- 高品質金屬材質讓鉗口的使用壽命更長，且有更鋒利的鉗口。
- 虎鉗加長的鉗口設計可剪斷較粗的線材。
- 剝線鉗上的彈簧可輔助將電線皮分離。
- 尖嘴鉗尖端可承受高負載。
- 強力斜口鉗可剪斷任何軟線及硬線。
- 人體工學於防滑動的複合材質造就更舒適的握把提供更好的作業條件及絕佳的施力點。

品名	料號	全長	整組料號	包裝量
虎鉗	0714 01 555	180 mm	0714 01 560	1
剝線鉗	0714 01 550	160 mm		
尖嘴鉗	0714 01 557	210 mm		
強力斜口鉗	0714 01 552	160 mm		

鉗子組 2



- 高品質金屬材質讓鉗口的使用壽命更長，且有更鋒利的鉗口。
- 虎鉗加長的鉗口設計可剪斷較粗的線材。
- 水泵浦鉗可快速調整開口大小。
- 尖嘴鉗尖端可承受高負載。
- 強力斜口鉗可剪斷任何軟線及硬線。
- 人體工學於防滑動的複合材質造就更舒適的握把提供更好的作業條件及絕佳的施力點。

品名	料號	全長	整組料號	包裝量
虎鉗	0714 01 555	180 mm	0714 01 565	1
水泵浦鉗	0714 01 563	250 mm		
尖嘴鉗	0714 01 557	210 mm		
強力斜口鉗	0714 01 552	160 mm		

虎鉗 DIN ISO 5746



適用於夾住，固定，切斷硬線及軟線。

- 高品質金屬材質讓工具壽命更長且擁有更鋒利的鉗口，可精準的夾住或切斷線材。
- 加長的鉗口適用於剪斷較粗的線材。
- 人體工學於防滑動的複合材質造就更舒適的握把提供更好的作業條件及絕佳的施力點。

鉗口：鋒利，感應淬火處理。

夾管口：夾住圓形材料。

表面處理：鍍鉻處理。

絞接處：平行絞接。

L 長度 in mm	L 長度 in inches	中硬線	硬線	銅線及鋁線	料號	包裝量
170	6 1/2	直徑3.1 mm	直徑2.0 mm	直徑10.0 mm	0714 01 554 0714 01 555 0714 01 556	1
180	7	直徑3.4 mm	直徑2.2 mm	直徑12.0 mm		
200	8	直徑3.8 mm	直徑2.5 mm	直徑13.0 mm		

強力斜口鉗 DIN ISO 5749



適用於剪斷軟線到鋼琴線所有硬度的線材。

- 使用省力且鉗口鋒利。
- 高品質金屬材質讓工具壽命更長，即使面對強度極硬的線鋒利的鉗口照樣能將之剪斷。
- 人體工學於防滑動的複合材質造就更舒適的握把提供更好的作業條件及絕佳的施力點。

鉗口：鋒利，感應淬火處理。

表面處理：鍍鉻處理。

絞接處：重疊絞接。

L 長度 in mm	L 長度 in inches	軟線	中硬線	硬線	鋼琴線	料號	包裝量
140	5 1/2	直徑4.0 mm	直徑3.1 mm	直徑2.0 mm	直徑1.5 mm	0714 01 551 0714 01 552 0714 01 553	1
160	6 1/4		直徑3.4 mm	直徑2.5 mm	直徑2.0 mm		
180	7		直徑3.8 mm	直徑2.7 mm	直徑2.2 mm		

斜口鉗 DIN ISO 5749



適用於剪斷任何軟線及硬線，即使再不易進入的位置依然可以操作。

- 俐落，且使用起來省力。
- 高品質金屬材質可長時間使用並且有著精準及鋒利的鉗口。
- 較窄的鉗頭設計能夠容易進入窄小的空間作業
- 人體工學於防滑動的複合材質造就更舒適的握把提供更好的作業條件及絕佳的施力點。

鉗口：鋒利，感應淬火處理。
 夾管口：夾住圓形材料。
 表面處理：鍍鉻處理。
 絞接處：平行絞接。

L 長度 in mm	L 長度 in inches	軟線	中硬線	硬線	料號	包裝量
140	5 1/2	直徑 4.0 mm	直徑 2.5 mm	直徑 1.8 mm	0714 01 566	1
160	6 1/4		直徑 2.8 mm	直徑 2.0 mm	0714 01 567	
180	7		直徑 3.0 mm	直徑 2.5 mm	0714 01 568	

尖嘴鉗 DIN ISO 5745

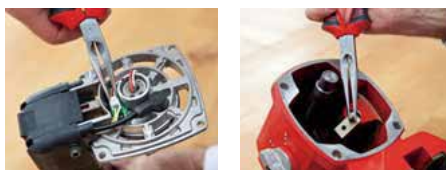
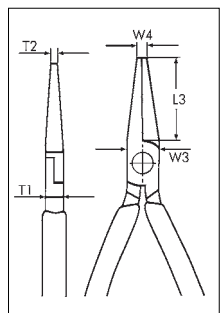

適用於夾住，固定或剪斷任何軟線和硬線

- 高品質金屬材質讓鉗口的使用壽命更長。
- 彈性的鉗嘴可承受更高的負載，特別於將物體彎曲時。
- 人體工學於防滑動的複合材質造就更舒適的握把並且較細小的設計易於使用於狹窄空間，提供更好的作業條件及絕佳的施力點。

鉗口：感應淬火處理。
 表面處理：鍍鉻處理。
 鉗嘴夾面：鋸齒狀。
 絞接處：平行絞接。

L 長度 in mm	L 長度 in inches	鉗口示意	側面示意	L3 in mm	W3 in mm	T1 in mm	W4 in mm	T2 in mm	料號	包裝量
210	8 1/4			74	17.5	9.5	3	2.5	0714 01 557	1
210	8 1/4			74	17.5	9.5			0714 01 558	
160	6 1/2			50	16.5	9			0714 01 559	

工作鉗，兩合手柄

符合人體工學及防滑設計提供使用者良好的工作條件及更好的施力點



虎鉗 DIN ISO 5746

適用於夾住，固定及剪斷軟線及硬線

- 高品質金屬材質讓工具壽命更長且擁有更鋒利的鉗口。
- 加長的鉗口可剪斷較粗的線材。
- 鉗口：感應淬火處理。
- 表面處理：透明烤漆光滑亮面。
- 手柄：PVC，兩合手柄。
- 絞接處：平行絞接。

L 長度 in mm	L 長度 in inches	直徑 in mm	直徑 in mm	料號	包裝量
160	6 1/4	2.5	1.8	0715 01 574	1
180	7	2.8	2.5	0715 01 575	1
200	8	3.0	2.5	0715 01 576	1

強力虎鉗 DIN ISO 5746



適用於夾住、固定及剪切軟線及硬線

- 高品質金屬材質讓工具壽命更長且擁有更鋒利的鉗口。
- 加長的鉗口可剪斷較粗的線材。
- 鉗口：感應淬火處理。
- 表面處理：透明烤漆光滑亮面。
- 手柄：PVC，兩合手柄。
- 絞接處：平行絞接。

長度 in mm	L 長度 in inches	直徑 in mm	直徑 in mm	直徑 in mm	料號	包裝量
200	8	3.8	2.7	2.2	0715 01 579	1

- 中硬線
- 硬線
- 鋼琴線

工作鉗，兩合手柄

符合人體工學及防滑設計提供使用者良好的工作條件及更好的施力點



斜口鉗 DIN ISO 5749



L in mm	L in inches	● 直徑 mm	● 直徑 mm	● 直徑 mm	料號	包裝量
140	5 1/2	3.0	2.2	1.8	0715 01 570 ¹	1
160	6 1/4	3.5	2.5	2.0	0715 01 571 ²	1
180	7	3.8	2.7	2.2	0715 01 572 ²	1
200	8	4.2	3.0	2.5	0715 01 573 ²	1

適用於剪接軟線及極硬線
精確加工的鉗口使用省力且剪切俐落

- 高品質金屬材質讓工具壽命更長且擁有更鋒利的鉗口
- 鉗口：感應淬火處理
- 表面處理：透明烤漆光滑亮面
- 手柄：PVC，兩合手柄
- 絞接處：平行絞接¹ 或重疊絞接²

- 中硬度
- 硬度
- 鋼琴線

尖嘴鉗 DIN ISO 5745

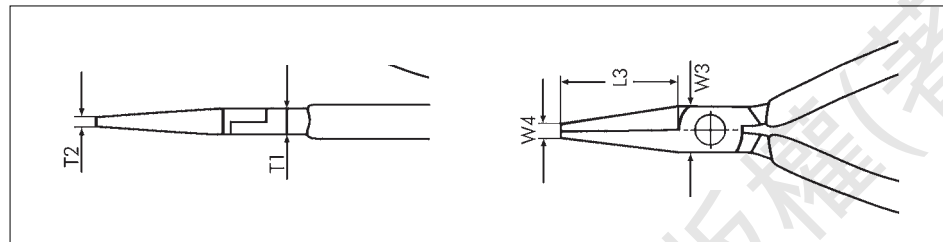

L 長度 in mm	L 長度 in inches			L3 in mm	W3 in mm	T1 in mm	W4 in mm	T2 in mm	料號	包裝量
160	6 1/4			52	18	9	3	2.5	0715 01 567	1
200	8			77	20	11	4	3	0715 01 568	1
200	8			72	20	11	4	3	0715 01 569	1

適用於夾住、固定及剪切軟線及硬線

- 高品質金屬材質讓工具壽命更長且擁有更鋒利的鉗口
- 鉗口：感應淬火處理
- 表面處理：透明烤漆光滑亮面
- 手柄：PVC，兩合手柄
- 絞接處：平行絞接

工作鉗，兩合手柄

符合人體工學及防滑設計提供使用者良好的工作條件及更好的施力點



平口鉗 DIN ISO 5745

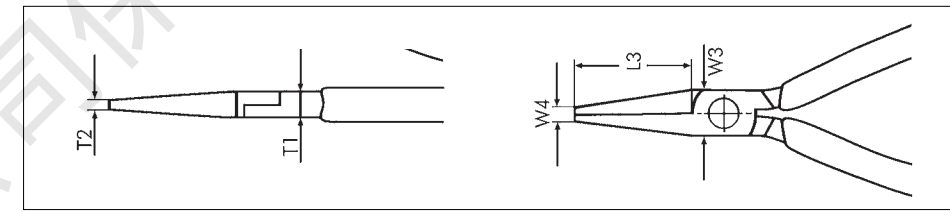

L 長度 in mm	L 長度 in inches		L3 in mm	W3 in mm	T1 in mm	W4 in mm	T2 in mm	料號	包裝量
160	6 1/4		52	17	9	3	9	0715 01 564	1

適用於夾取及彎曲金屬線及金屬片/板

精確加工的鉗口使用省力且剪切俐落

- 高品質金屬材質可長時間使用並精準的夾住物體表面
- 鉗口：鉗口較長並於前端設計有牙紋
- 表面處理：透明烤漆光滑亮面
- 手柄：PVC，兩合手柄
- 絞接處：平行絞接

尖嘴鉗(圓口) DIN ISO 5745

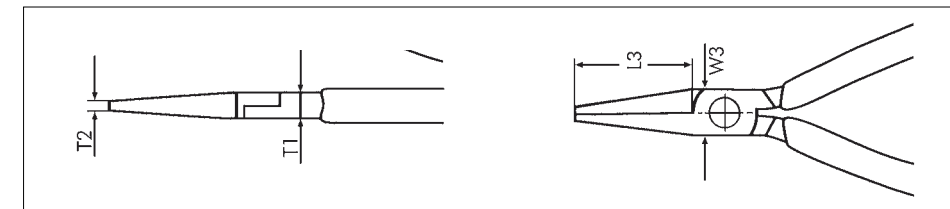

L 長度 in mm	L 長度 in inches		L3 in mm	W3 in mm	D1 in mm	料號	包裝量
160	6 1/4		52	17	3	0715 01 566	1

適用於夾住、固定及剪切軟線及硬線

- 高品質金屬材質可長時間使用並精準的夾住物體表面
- 鉗口：鉗口較長並於前端設計有牙紋
- 表面處理：透明烤漆光滑亮面
- 手柄：PVC，兩合手柄
- 絞接處：平行絞接

- 牙紋鉗口
- 平夾面
- 圓嘴夾

TWIST 鏡面梅開棘輪扳手組



設計：公制、擰轉式。
 頭部：梅花頭為POWERDRIV®，72齒細牙。
 材質：鉻釩合金鋼。
 表面處理：拋光、鍍鉻。
 形態：梅花端水平，開口端與軸向呈15°
 應用：用於緊固和拆卸六角頭螺栓和螺母。
 注意：使用本工具時必須嚴格遵守最大扭矩的要求。

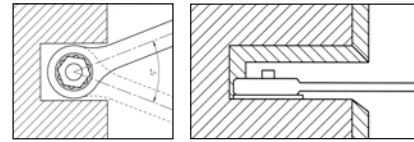

特別適合在狹小空間裡使用5°的旋轉角，精準的中心設計，操作更加方便、安全。

件數	包含規格	料號	包裝量
9 pcs	8、10、12、13、14、15、17、19、22 mm	1714 258 00	1組

註：附可掛式帆布材質收納袋

安全刀 Safety Knife 雙金屬刀片

- 藉由縮回彈簧，刀片可自動縮回。
 - 最小傷害可能性。
 - 無需工具，藉由磁性座可於數秒內更換刀片。
 - 無需找額外工具。
 - 符合人體工學，防手滑，複合材料手柄。
 - 握在手上安全又合適。
 - 5片備用刀片收納於手柄。
 - 最大備用刀片儲存空間。
- 標準備配內含一片雙金屬梯形刀片。

總長度 mm	料號	台
170	0715 66 013	1



電纜削皮刀 Carpenter Knife

- 手柄：鑄鋁，著漆。
 - 上鎖：可調整至任一位置。
 - 刀片可完全縮回。
 - 閉鎖：使用螺絲閉鎖。
- 標準備配內含一片梯形刀片。

料號	台
0715 66 01	1



電纜刀 Cable Knife

- 型式：1件式¹⁾
 手柄：黑色內衝擊塑膠。
 刀片：可收疊，含圓刮刀和三角刮刀。
- 形式：2件式²⁾
 手柄：木柄
 刀片：可收疊

L mm	a mm	b mm	料號	台
112	120	75	0695 941 09 ¹⁾	1
90	100	64	0695 941 07 ²⁾	



多用刀 18mm



長度 mm	料號	包裝量
160	0715 66 21	1

刀片寬度 18mm

- 抗摔塑把
- 精密金屬導軌
- 鎖緊鈕抗20kg壓力
- 方便單手操作.
- 刀片倉可儲存2片備用刀片

供貨時提供三片備用刀片 3x18mm

裁紙刀 18mm



長度 mm	料號	包裝量
150	0715 66 04	1

刀片寬度 18mm

- 抗摔塑把，金屬導軌
- 輕便，堅固.
- 無段旋鈕
- 刀片可任意調節所需長度.

供貨時提供一片備用刀片 1x18mm

多用刀 9mm



長度 mm	料號	包裝量
135	0715 66 06	1

刀片寬度 9mm

- 抗摔塑把，金屬導軌
- 高穩定度的精密金屬導軌.
- 有刀片固定鎖住裝置
- 方便單手操作.
- 附固定夾可置於胸前口袋內.

供貨時提供一片備用刀片 1x9mm

多用刀 25mm



長度 mm	料號	包裝量
170	0715 66 35	1

刀片寬度 25mm

- 抗摔塑把，金屬導軌
- 高穩定度的精密金屬導軌
- 刀片用滾花螺絲鎖緊.

供貨時提供一片備用刀片 1x25mm

刀片皮套



- 材質為黑色牛皮
- 縮小的袋口使刀片可放妥於其中不會掉落
- 強化的縫合處，耐用度高

圖號	適用刀片料號	規格	料號
1	0715 66 01/21/35/275	210x 65x35	0715 93 737
2	0715 66 013/35	200x100x40	0715 93 736

備用刀片



編號	說明	料號	包裝量
1	9 mm 備用刀片	0715 66 07	10
2	18 mm 備用刀片	0715 66 05	10
		0715 665 118	100
3	25 mm 備用刀片	0715 66 351	10
4	直刀片	0715 66 02	5
5	勾刀片	0715 66 03	5
6	直勾兩用刀片 用于切割瀝青及PVC	0715 665 23	10
7	180 mm 長刀片 用于切割聚苯乙烯	0715 665 41	2
8	180 mm 長刀片 用于切割絕緣材料	0715 665 42	2
9	180 mm 超利刀片 用于切割膠捲及較薄的材料	0715 66 053	10

日式鋸片



- 用于25mm之滾花螺絲多用刀 (料號 0715 66 35)
- 特殊鋸齒設計讓鋸片非常的鋒利
- 使用省力切面俐落
- 小巧合手適合一般使用
- 應置於不易取得的地方以策安全
- 刀片具韌性，不易斷裂
- 可直接將物品鋸斷
- 切斷的深度可以調整
- 預設要鋸斷的深度可以避免鋸到多餘的部位並造成毀損

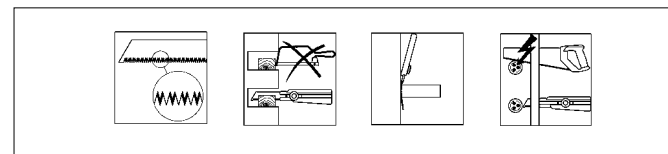

編號	說明	長x寬x高 mm	料號	包裝量
1	適用於堅固的木材(塑合版不可)	140 x 25 x 0.7	0715 66 352	2
2	適用的塑膠	140 x 25 x 0.7	0715 66 353	2

複合金屬刀片



- 複合金屬刀片 最新款的安全刀片！
- 在一般使用之下不會造成刀片斷裂
- 使用上非常安全
- 三倍使用壽命
- 非常經濟且提高使用效率
- 刀片具有韌性，使用上也極具彈性化
- 此款刀片特有優點
- 總長：61mm



料號 0715 66 02
包裝量 5

刮刀與電纜削皮刀組 Scraper and Knife Set

刮刀組

含4種不同刮刀刀片與電纜削皮刀

料號：0715 66 40

- 符合人體工學雙材質手柄，含刀片固定鎖。
- 電纜削皮刀可多段定位，刀片可完全縮回。

適用場合：

- 用以刮除。
- 黏著劑
- 小裝飾物
- 殘留黏膠
- 密封膠



塑膠盒內之標準配備：

項目	品名	數量	料號	圖示
1	手柄	1	0715 66 41	1
2	刮刀片，12 mm	5	0715 66 42	5
3	刮刀片，16 mm	5	0715 66 43	5
4	刮刀片，20 mm	5	0715 66 44	5
5	刮刀片，16 mm，彎角形	5	0715 66 45	5
6	電纜剝皮刀	1	0715 66 01	1
7	梯形刀片(放於收納盒)	5	0715 66 02	10

刮鏟 Blade Scroper

- 手柄：塑膠，耐衝擊。
- 刀片：超薄，可更換。
- 適用場合：玻璃刮刀，陶瓷爐，移除擋風玻璃上黏著劑與小裝飾物。

料號	圖示
0714 663 35	1
0714 663 351 (備用刀片收於收納匣內)*	

*1 包裝量 = 5 件



玻璃刮刀 Glass Scraper

- 手柄：塑膠。
 - 刀片：梯形刀片
- 料號 0715 66 02

料號	圖示
0715 66 08	1

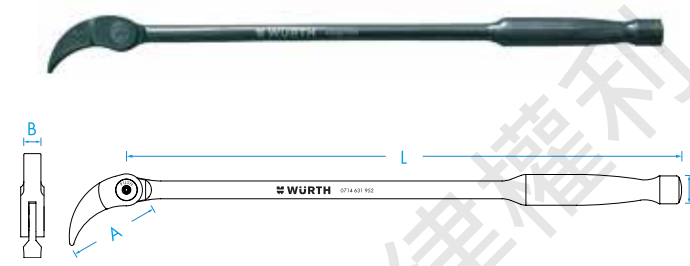

L inch/mm	A mm	B mm	C mm	重量 kg	料號	圖示
10"/250	66.5	13	17	0.5	0714 631 951	1
16"/400	68.5	13	22.5	0.8	0714 631 952	1

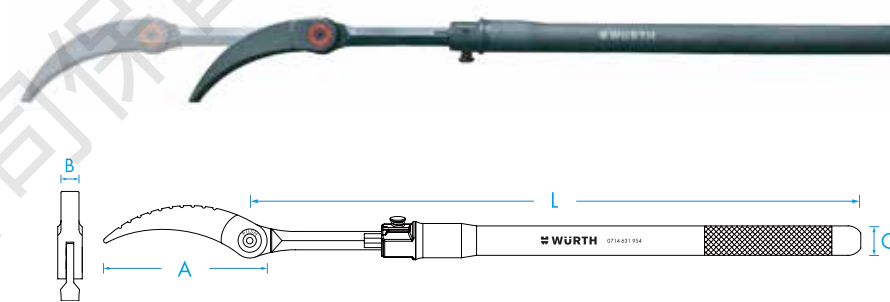

L inch/mm	A mm	B mm	C mm	重量 kg	料號	圖示
29"-48"/740-1220	155.5	23	32	3.5	0714 631 953	1
21"-33"/530-840	141	22	25.5	1.5	0714 631 954	1

多用途翹棒

- 頭部可調式設計
- 可旋轉至180°
- 4 可調式位置
 - 簡單且容易使用
 - 提供良好的施力點並省力
- 強度高於ANSI需求

可延長式多用途翹棒

- 頭部可調式設計
- 可旋轉至 180°
- 14 可調式位置
 - 簡單且容易使用
 - 提供良好的施力點並省力
- 溝槽式設計
 - 減少重物滑落機率
- 延伸桿設計
 - 狹小空間也可使用
- 強度高於ANSI需求



14 個可調位置



可旋轉180度



延伸桿設計





AM LINE 3.6V 摺疊電動螺絲起子

鋰電池

- 本體可變更為直立或L型，外殼鋁合金設計
- 開關有鎖定功能，本體直立可做手動螺絲起子，扭力可達250kg-cm
- 符合人體工學，握感舒適，雙重回路保護，不漏電
- 高/低兩段轉速切換設計，開關可前進與後退作動
- 可正逆轉且16段扭力調整
- 輕便易攜帶，重量為514公克

空載轉速 rpm	最大扭力 Kg-cm	重量 g	料號	包裝量
低：200 高：450	40	514	M700 100 248	1



18V 充電起子震動鏈鑽 BS18-Li

帶有鏈鑽功能的充電式起子震動鏈鑽

料號：0700 190 2

- ▶ 兩段速度與正逆轉調節，高低速與正逆轉均可依需求快速調整。
- ▶ 17段扭力調整，可依不同施工材質與需求調整扭力，並附有鏈鑽功能。
- ▶ 鋰離子技術，無記憶效應，重量輕，電池低自行放電。
- ▶ 符合人體工學，舒服設計，使用舒適，減少操作時的疲累。
- ▶ 電池採滑槽式，安裝快速簡單，穩固不易脫落。
- ▶ 3.0Ah 大容量鋰電池，工作時間更長，電池並附有LED，電量顯示器與蜂巢式散熱孔。
- ▶ 快速夾頭，夾持力強，省時省力。

盒裝內容

品名	料號	包裝量
18V 充電起子震動鏈	0700 190 2	1
電池 LI18V/3.0Ah	0700 980 530	
充電器 AL 60-LI	0700 882	

技術資料

電壓	18 V
電池容量	3.0 Ah
低轉速	0-380 rpm
高轉速	0-1380 rpm
最大扭力	520kg-cm，約51 N-m
最大夾持力	1/2" (13mm)
扭力段數	17 段
淨重(不含電池)	1.55 kg
電池重量	730 g

注意

當電池過熱時請勿充電，
需待電池冷卻後再充電。



充電式電動螺絲起子 (快換接頭式)S10A Power

體積小、高效能的充電式電動螺絲起子，10.8伏特，鋰電池，適用於所有6mm以下的螺絲。附有1小時的充電器和第二顆電池。

料號：0700 663 3

- ▶ 鋰離子技術
優點：
無記憶效應，重量輕，電池低自行放電。
- ▶ 11 段扭力值設定
優點：
可精確的調整所需的扭力控制。
- ▶ 質輕、使用方便，且符合人體工學設計
優點：
好握，可減少工作疲勞。
- ▶ 磁性起子頭可快速更換夾頭並停止轉軸
優點：
起子頭可穩固的固定於夾頭，並防止卡死於螺絲頭內。
- ▶ 電子保護裝置可防止負載和過熱的情形產生
優點：
有效保護機身和電池，可延長使用壽命。
- ▶ 附LED燈
優點：
可妥善照亮施工區域。



盒裝內容

品名	料號	包裝量
充電式電動螺絲起子S10A	0700 663 3	1
鋰電池 10.8V/1.3 Ah	0700 996 313	2
鋰電池充電器 AL30	0700 896 1	1

技術資料

電壓	10.8 V
電池容量	1.3 Ah
低轉速	0-400 rpm
最大扭力調整範圍	120 kg-cm，約9.3 ft-lb
最大夾持	1/4"
扭力等級	10+1
淨重(含電池)	0.63 kg

段數扭力值

段數	扭力值 kg-cm	段數	扭力值 kg-cm
1	8	6	24
2	10	7	26
3	12	8	28
4	15	9	30
5	18	10	33
末段		120	

適用於



體積小，便於使用的充電式電動螺絲起子，可放置於各種褲子的口袋內。



起子頭盒裝組(7件裝) Bit Box 7 items

- ZEBRA 起子頭系列 (含起子頭與接桿) 較傳統起子頭有更長的使用壽命。
- 本系列遇過負載時會於起子頭與接桿的特殊部位產生降伏變形，因此大幅地降低危害機率。
- 只有 Würth 的起子頭和接桿最具實用性。可裝入任一襯衫口袋。
- 具磁性之接桿可以輕易的旋螺絲。
- 排列位置一目了然，取用方便。
- 盒內的接桿已事先與起子頭接合在一起。
- 快換夾頭可以穩固地夾持與輕鬆地更換起子頭。

品名	標準配備				料號	
起子頭盒裝組	十字頭	2 x PH 1	3 x PH 2	1 x PH 3	1 x 磁性接桿	0614 250 12
	米字頭	2 x PZ 1	3 x PZ 2	1 x PZ 3	1 x 磁性接桿	0614 250 11
	AW頭	2 x AW 10	2 x AW 20	2 x AW 25	1 x 磁性接桿	0614 250 16

ZEBRA 起子頭系列之單選購件

型式	長度 mm	料號	包裝量
1/4" 起子頭	25	PH 1	0614 122 51
		PH 2	0614 122 52
		PH 3	0614 122 53
		PZ 1	0614 112 51
		PZ 2	0614 112 52
		PZ 3	0614 112 53
		AW 10	0614 125 10
		AW 20	0614 125 20
磁性接桿	74	AW 25	0614 125 25
		AW 30	0614 125 30
		AW 30	0614 125 30
非磁性接桿	74	AW 30	0614 125 30

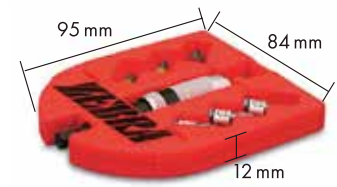

附快換夾頭之接桿可以穩固地夾持與輕鬆地更換起子頭

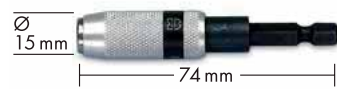

可以安全地儲放與輕易地取用，盒內的接桿已事先與起子頭接合在一起

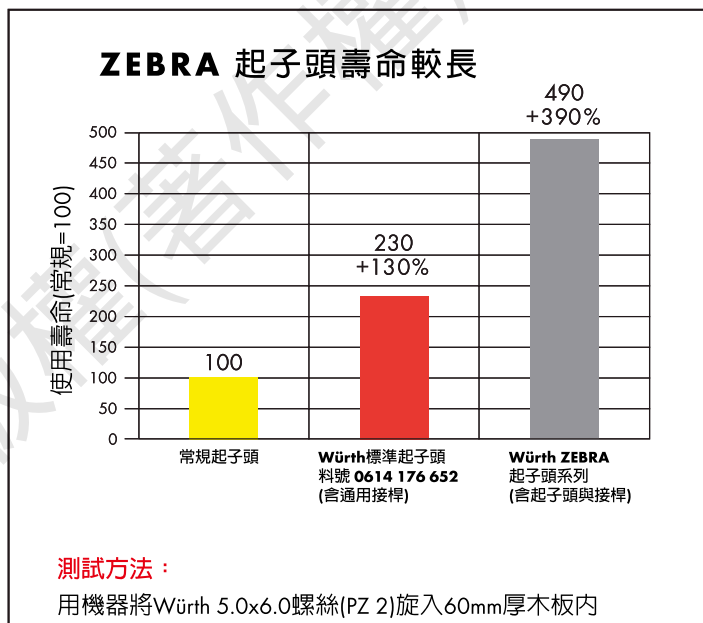

起子頭	品牌	規格	料號
十字、米字系統	PH	1	0614 122 51
	PZ	1	0614 112 51
	PH	2	0614 122 52
	PZ	2	0614 112 52
	PH	3	0614 122 53
	PZ	3	0614 112 53
	PH	4	0614 122 54
	PZ	4	0614 112 54
	PH	5	0614 122 55
	PZ	5	0614 112 55
	PH	6	0614 122 56
	PZ	6	0614 112 56
刀片尺寸	PH	1	0614 176 691
	PZ	1	0614 176 692
	PH	2	0614 176 693
	PZ	2	0614 176 694
	PH	3	0614 176 695
	PZ	3	0614 176 696
	PH	4	0614 176 697
	PZ	4	0614 176 698
	PH	5	0614 176 699
	PZ	5	0614 176 700
	PH	6	0614 176 701
	PZ	6	0614 176 702
材料	PH	1	0614 176 703
	PZ	1	0614 176 704
	PH	2	0614 176 705
	PZ	2	0614 176 706
	PH	3	0614 176 707
	PZ	3	0614 176 708
	PH	4	0614 176 709
	PZ	4	0614 176 710
	PH	5	0614 176 711
	PZ	5	0614 176 712
	PH	6	0614 176 713
	PZ	6	0614 176 714

CAW® 起子

● 突出等於零。
力均勻分布，以免破壞
表面保護層，因此
此可保證更好的防腐蝕能
力。

AW 驅動系統

相對於常規系統，優點為：

- 更好的傳遞扭力。
- 更長的服務壽命。
- 優化的對中。
- 起子頭在螺釘槽內具有最大可能的接觸面積
→ 突出

Assy	Assy A2	Assy Isotop	Assy Jamo	Assy SK	Assy D-F	Assy Anchor	Assy Combi	Assy 1184	Assy 0233	Assy 0151	Assy 0152	Assy 0153	Assy 0154	Assy 0155	AW 尺寸
3.0	3.0	3.5	4.0	4.5	5.0	-	-	-	-	3.0	3.5	4.0	4.5	5.0	AW 10
3.5	4.0	4.5	5.0	-	-	-	-	-	-	3.9	4.2	4.8	5.5	5.0	AW 20
6.0	7.0	6.0	7.0	7.5	-	-	-	-	-	4.8	5.5	6.3	-	-	AW 25
8.0	10.0	12.0	-	-	-	-	-	-	-	5.2	5.5	6.0	7.0	8.0	AW 30
-	-	-	-	-	-	-	-	-	-	5.2	5.5	6.0	7.0	8.0	AW 40

AW 起子頭		AW 起子頭					XZN 起子頭							
Wüth VSG 219	Wüth Würth	Wüth Würth	Wüth Würth	Wüth Würth	Wüth Würth	Wüth Würth	Wüth Würth	Wüth Würth	Wüth Würth	Wüth Würth	Wüth Würth	Wüth Würth	Wüth Würth	Wüth Würth
1/4" 50 mm	1/4" 50 mm	1/4" 70 mm	1/4" 110 mm	1/4" 155 mm	1/4" 168 mm	1/4" 168 mm	1/4" 168 mm	1/4" 168 mm	1/4" 168 mm	1/4" 168 mm	1/4" 168 mm	1/4" 168 mm	1/4" 168 mm	1/4" 168 mm
0614...	0614...	0614...	0614...	0614...	0614...	0614...	0614...	0614...	0614...	0614...	0614...	0614...	0614...	0614...
5210	5210	5220	5210	5810	5310	5310	5310	5310	5310	5310	5310	5310	5310	5310
5120	5120	5220	5820	5820	5320	5320	5320	5320	5320	5320	5320	5320	5320	5320
5125	5125	5225	5825	5825	5325	5325	5325	5325	5325	5325	5325	5325	5325	5325
5130	5130	5230	5830	5830	5330	5330	5330	5330	5330	5330	5330	5330	5330	5330
5140	5140	5240	5740	5740	5740	5740	5740	5740	5740	5740	5740	5740	5740	5740
10/100件	10/100件	10/100件	10/100件	10/100件	10/100件	10/100件	10/100件	10/100件	10/100件	10/100件	10/100件	10/100件	10/100件	10/100件
包裝數量: 10/100件										包裝數量: 1/5件				
										* = 包裝數量: 10/100件 ** = 包裝數量: 1/3件				

MWF-02/06-09388 · ©

六角套頭

Hexagon Socket Bits Available Separately

六角套筒套頭 (帶有富士 Powerdriv®)		六角套頭		六角套頭		六角套頭		六角套頭	
1/4" L = 25 mm	5/16" L = 50 mm	5/16" L = 100 mm	1/4" L = 100 mm	1/4" L = 25 mm	5/16" L = 50 mm	5/16" L = 100 mm	1/4" L = 100 mm	1/4" L = 25 mm	5/16" L = 50 mm
0614 0	0614 0	0614 0	0614 0	0614 0	0614 0	0614 0	0614 0	0614 0	0614 0
176 92	176 925	176 93	176 93	176 93	176 93	176 93	176 93	176 93	176 93
176 94	176 94	176 94	176 94	176 94	176 94	176 94	176 94	176 94	176 94
176 95	176 95	176 95	176 95	176 95	176 95	176 95	176 95	176 95	176 95
176 96	176 96	176 96	176 96	176 96	176 96	176 96	176 96	176 96	176 96
-	-	784 075	784 071	784 075	784 071	784 075	784 071	784 075	784 071
-	-	784 085	784 081	784 085	784 081	784 085	784 081	784 085	784 081
-	-	784 105	-	784 105	-	784 105	-	784 105	-
-	-	784 125	-	784 125	-	784 125	-	784 125	-
包裝量 5	包裝量 5	包裝量 5	包裝量 5	包裝量 5	包裝量 5	包裝量 5	包裝量 5	包裝量 5	包裝量 5

開槽螺釘

Slot Bits Available Separately

With POWERDRIV®:
扭力均勻沿著六角形各邊分布 (見途中箭頭)。套頭和螺釘上受應力量小 (見圖上紅色區域)。

Without POWERDRIV®:
扭力集中在一點 (見途中箭頭)。套頭和螺釘上受應力量大 (見圖上紅色區域)。

六角套頭		六角套頭		六角套頭		六角套頭		六角套頭	
DIN 84	DIN 85	DIN 963	DIN 97	DIN 95	DIN 7971	DIN 84	DIN 85	DIN 963	DIN 97
2.0	2.5	2.5	3/3.5	2.0	2.2	2.0	2.5	2.5	3/3.5
2.5	2.5	3/3.5	3/3.5	2.5	2.2	2.5	2.5	3/3.5	3/3.5
3/3.5	3/3.5	3/3.5	3/3.5	3/3.5	2.9	3/3.5	3/3.5	3/3.5	3/3.5
3/3.5	3/3.5	3/3.5	3/3.5	3/3.5	2.9	3/3.5	3/3.5	3/3.5	3/3.5
4	5	5	5	4	3.5/3.9	5	5	4	5
5	5	5	5	5	4.2/4.8	5	5	5	5
0.5 x 3.0	0.6 x 3.5	0.6 x 4.5	0.8 x 4.0	0.8 x 5.0	0.8 x 5.5	1.0 x 6.0	1.2 x 6.5	1.2 x 8.0	1.2 x 8.0
0614 0	0614 0	0614 0	0614 0	0614 0	0614 0	0614 0	0614 0	0614 0	0614 0
175 650	175 652	175 652	175 652	175 652	175 653	175 654	175 655	175 656	175 656
175 660	175 661	175 662	175 662	175 662	175 663	175 663	175 663	175 663	175 663
175 661	175 662	175 662	175 662	175 662	175 663	175 663	175 663	175 663	175 663
175 661	175 662	175 662	175 662	175 662	175 663	175 663	175 663	175 663	175 663
175 661	175 662	175 662	175 662	175 662	175 663	175 663	175 663	175 663	175 663
175 661	175 662	175 662	175 662	175 662	175 663	175 663	175 663	175 663	175 663
175 661	175 662	175 662	175 662	175 662	175 663	175 663	175 663	175 663	175 663
175 661	175 662	175 662	175 662	175 662	175 663	175 663	175 663	175 663	175 663
175 661	175 662	175 662	175 662	175 662	175 663	175 663	175 663	175 663	175 663

初始尺寸	Torx 尺寸規格	Torx 最大直徑 mm	包裝量	包裝量	包裝量	包裝量	包裝量	包裝量	包裝量	包裝量	包裝量	包裝量	包裝量	包裝量	包裝量	包裝量	包裝量	包裝量	包裝量	包裝量
1.20	TX 6	310.6	0614 ...	0614 ...	0614 ...	0614 ...	0614 ...	0614 ...	0614 ...	0614 ...	0614 ...	0614 ...	0614 ...	0614 ...	0614 ...	0614 ...	0614 ...	0614 ...	0614 ...	0614 ...
1.99	TX 7	310.7																		
2.31	TX 8	310.8	352.608																	
2.50	TX 9	310.9	352.609																	
2.74	TX 10	311.0	352.610	331.0	331.0	331.0	331.0	331.0	331.0	331.0	331.0	331.0	331.0	331.0	331.0	331.0	331.0	331.0	331.0	331.0
3.27	TX 15	311.5	352.615	331.5	331.5	331.5	331.5	331.5	331.5	331.5	331.5	331.5	331.5	331.5	331.5	331.5	331.5	331.5	331.5	331.5
3.86	TX 20	312.0	352.620	332.0	332.0	332.0	332.0	332.0	332.0	332.0	332.0	332.0	332.0	332.0	332.0	332.0	332.0	332.0	332.0	332.0
4.43	TX 25	312.5	352.625	332.5	332.5	332.5	332.5	332.5	332.5	332.5	332.5	332.5	332.5	332.5	332.5	332.5	332.5	332.5	332.5	332.5
4.99	TX 27	312.7	352.627	332.7	332.7	332.7	332.7	332.7	332.7	332.7	332.7	332.7	332.7	332.7	332.7	332.7	332.7	332.7	332.7	332.7
5.52	TX 30	313.0	352.630	333.0	333.0	333.0	333.0	333.0	333.0	333.0	333.0	333.0	333.0	333.0	333.0	333.0	333.0	333.0	333.0	333.0
6.65	TX 40	314.0	352.640	334.0	334.0	334.0	334.0	334.0	334.0	334.0	334.0	334.0	334.0	334.0	334.0	334.0	334.0	334.0	334.0	334.0
7.82	TX 45	314.51	353.545*	334.51	334.51	334.51	334.51	334.51	334.51	334.51	334.51	334.51	334.51	334.51	334.51	334.51	334.51	334.51	334.51	334.51
8.83	TX 50	315.01	353.550*	335.01	335.01	335.01	335.01	335.01	335.01	335.01	335.01	335.01	335.01	335.01	335.01	335.01	335.01	335.01	335.01	335.01
11.22	TX 55	315.5*	353.555*	335.5*	335.5*	335.5*	335.5*	335.5*	335.5*	335.5*	335.5*	335.5*	335.5*	335.5*	335.5*	335.5*	335.5*	335.5*	335.5*	335.5*
13.25	TX 60																			

套筒規格: ** 均適合於螺絲轉動設備 SF5 CF 200

口袋型捲尺 Pocket Tape Measures

高品質捲尺塑膠尺盒廣泛適用於各種場合。

- 塑膠尺盒，重量輕，無鏽蝕。
- 尺帶入口處有緩衝裝置(參見圖1)，可提高使用壽命。
- 黃色鋼捲尺，含cm/mm刻度，可調整型尺端鉤。(參見圖2)。
- 有弧度之尺面，非常穩定(見下表)，可伸長較遠而不會下墜。
- 符合EU第2級精度
- 附有可折式腰帶夾、塑膠吊帶。

尺面寬度	尺面伸長不會下墜長度	
	水平	垂直
13 mm	1.0 m	1.5 m
16 mm	1.4 m	2.2 m
19 mm	1.75 m	2.7 m
25 mm	2.2 m	3.6 m

口袋型捲尺 Pocket Tape Measures

高品質捲尺 塑膠尺盒 適用於內但繙量測與外側量測

- 有提供內側量測用觀測玻璃窗。
- 於狹窄空間內亦可輕易操作。
- 可伸縮圓規尖點，可畫圓弧線
- 減少添購工具。
- 塑膠尺盒，重量輕，防鏽蝕。
- 符合EC第2級精度。
- 白色鋼捲尺，含cm/mm刻度，可調整型尺端鉤。

所有口袋型捲尺符合 EC第2級精度。

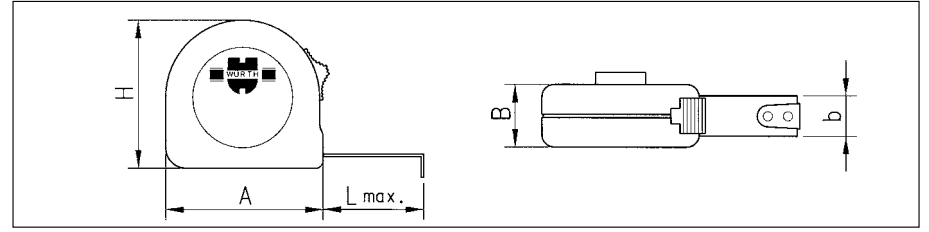

A mm	B mm	H mm	L 總長度 m	b mm	料號	台
53	21	49	2	13	0714 64 510	1
63	25	59	3	16	0714 64 511	
70	29	66	5	19	0714 64 512	
77	34	73	7	25	0714 64 513	

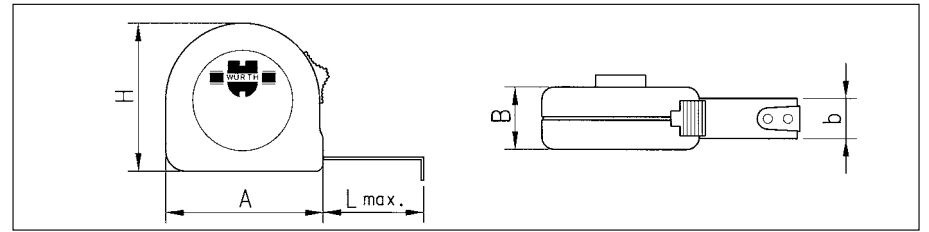

A mm	B mm	H mm	L 總長度 m	b mm	料號	台
65	24	65	3	16	0714 64 470	1

長度	1m	2m	3m	3,5m	5m	8m
公差	±0.5mm	±0.7mm	±0.9mm	±1.1mm	±1.3mm	±1.9mm

鋼捲尺 Steel Tape Measure

陽極處理輕金屬架

- 白色鋼捲尺，最小刻度為mm，前尺面之公尺刻度為紅色印刷。
- 頭端以鐵片加以強化，並用雙鉚釘鉚接合。防止破裂與撕裂。重量輕，易於操作。
- 符合EU第2級精度。

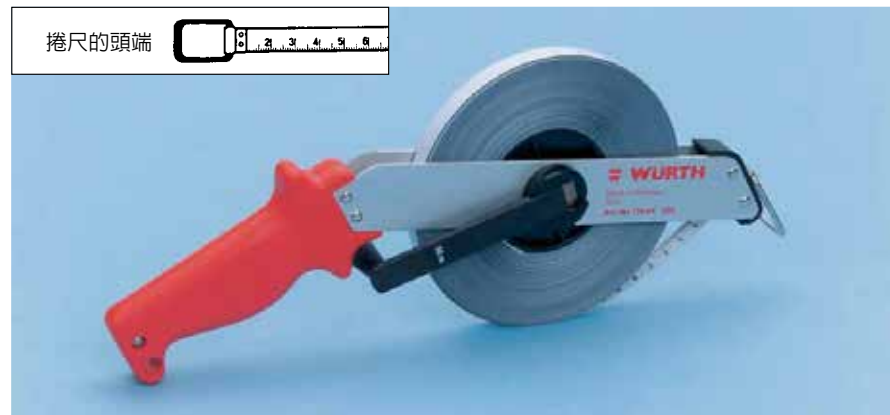

長度 m	尺面寬度 mm	料號	台
30	13	0714 64 533	1
50	13	0714 64 535	

鋼捲尺 Steel Tape Measure

鋼材捲尺
耐磨尺盒

- 白色鋼捲尺，最小刻度為mm，公尺刻度為紅色印刷。
- 頭端之材質為不鏽鋼。防鏽蝕，使用壽命長。
- 符合EU第2級精度。

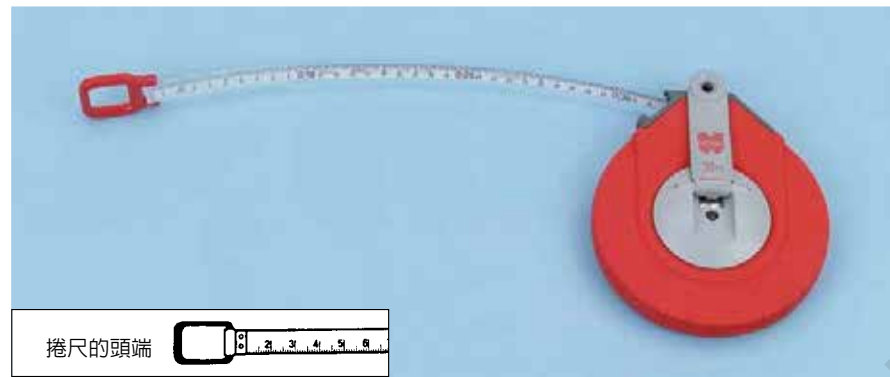

長度 m	尺面寬度 mm	料號	台
10	13	0714 64 52	1
20	13	0714 64 53	
30	13	0714 64 54	

玻璃纖維強化捲尺 Roll Tape Measure

玻璃纖維強化材質耐磨尺盒

- 白色鋼捲尺，公尺刻度為紅色印刷。(兩面均有公分刻度)。
- 重量輕，防鏽蝕。
- 符合EU第2級精度。

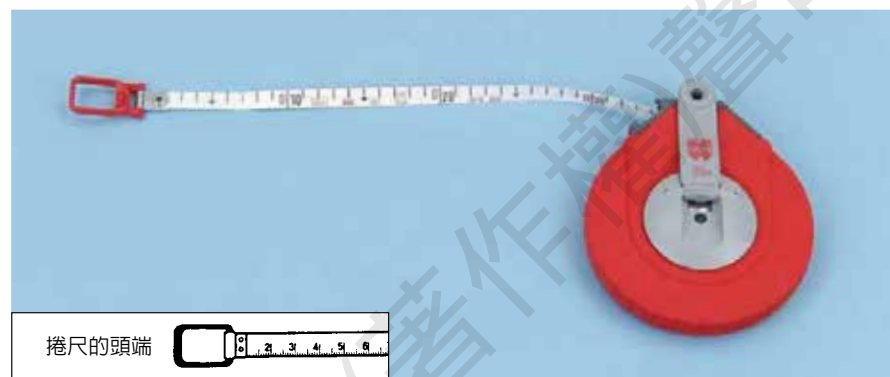

長度 m	尺面寬度 mm	料號	台
20	13	0714 64 50	1
30	13	0714 64 51	

*符合EU第2級精度。

長度	1 m	2 m	3 m	3.5 m	5 m	8 m
公差	±0.5 mm	±0.7 mm	±0.9 mm	±1.1 mm	±1.3 mm	±1.9 mm

鋼捲尺 Measuring Tape "compac"

堅固的、易於操作的專業用捲尺

- 聚西亞膠材質尺盒。
 - 重量輕，强度高。
- 金屬件全為不鏽鋼材質。
 - 使用壽命較長。
- 按鈕方式解除手搖曲柄。
- 尺前端可作為量測起始點。
 - 方便於角落的量測。
- 符合EEC第2級精度。



直徑 in mm	L in mm	W in mm	料號	台
75	15	10	0714 641 115	1

料號：0714 641 115

*符合EU第2級精度。

長度	1 m	2 m	3 m	3.5 m	5 m	8 m
公差	±0.5 mm	±0.7 mm	±0.9 mm	±1.1 mm	±1.3 mm	±1.9 mm

長型數位量角器 Angle-Tronik



可快速輕易地量測角度之電子量角器。

- 具數位顯示，最小讀數為0.1度，並有水平向和垂直向氣泡。
 - 快速的判讀與高精密的量測。
- 二量測臂之配合極為精密。
 - 可以輕易地記錄角度。
- 3分鐘無使用即自動關機。
 - 不會浪費電源。
- 配有4個 1.5VAA乾電池(料號：0827 02)。

L ₁ in mm	量測範圍	料號	包裝量
600	0-180	0715 64 950	1

短型數位量角器 Digital Goniometer

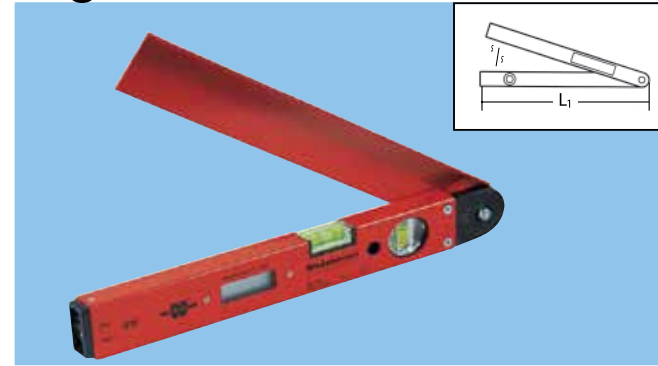

適於狹窄空間量測角度之短型數位量角器。

- 臂長較短，可裝於任何工具箱。
- 上量測臂為90度角鐵。
 - 量具可精確且清晰地定位角度，可以輕易地記錄角度。
- 具數位顯示(最小讀數為0.1度)。
 - 快速的判讀與高精密的量測。
- 具有水平向和垂直向氣泡
 - 不會因傾斜而造成錯誤量測。
- 配有9V方型乾電池。

L ₁ in mm	量測範圍	料號	包裝量
348	0-185	0715 641 91	1

短組型類比量角器 Winkelfix "mini"

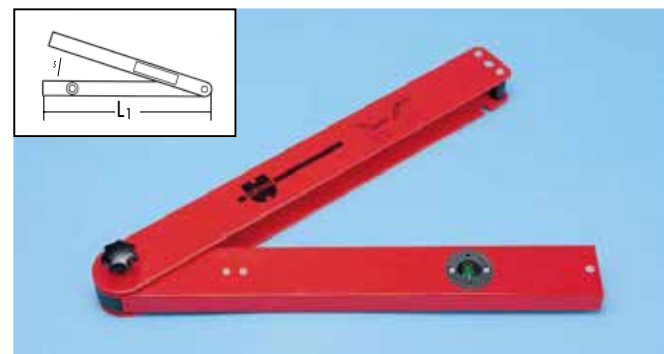

可快速輕易地量測角度之小型類比量角器。

- 外形較短且量測臂呈對稱可輕易地判讀與記錄角度。
- 可用鎖定螺絲固定於任一角度。
 - 二量測臂不會移動，角度不會變動。
- 具有水平向和垂直向氣泡，可保持於直角的位置。
- 附塑膠盒。

L ₁ in mm	量測範圍 α°	料號	包裝量
430	0-180	0715 64 92	1

長型類比量角器 Winkelfix "maxi"

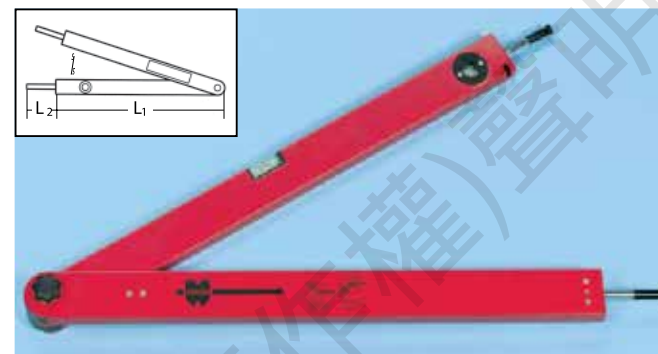

可快速輕易地量測角度之類比量角器。

- 角度刻度位於後面玻璃纖維強化齒形帶。
 - 使用壽命長。
- 具有水平向和垂直向氣泡。
 - 不會因傾斜而造成錯誤量測。
- 具有圓規針，亦可換為鉛筆。

L ₁ in mm	L ₂ in mm	量測範圍 α°	料號	包裝量
600	58	0-180	0715 64 93	1

磁性金屬水平尺(輕量化)

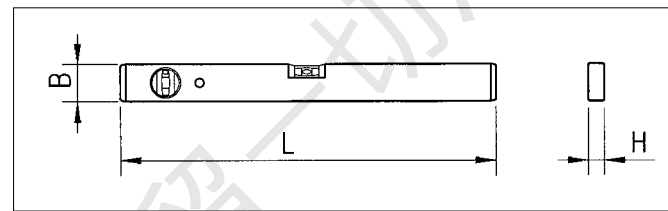

L in cm	W in mm	H in mm	磁鐵數	料號	包裝量
40	50	20	2	0714 644 304	1
60	50	20	2	0714 644 306	
80	50	20	4	0714 644 308	
100	20	50	4	0714 644 310	
120	50	20	4	0714 644 312	
180	50	20	6	0714 644 318*	

*無加工後的表面測量

堅固、高精度、直角且邊緣平順的磁性水平尺

- 稀土元素磁鐵
超強吸磁力，於金屬表面測量時不會打滑。
- 特殊且不腐蝕的玻璃製成的水平量測視窗提供良好的量測判讀且使用壽命長。
- 螢光色的流體高辨識度且抗紫外線輻射不易變色，即使在高溫環境下依然能夠精準測量。
- 紅色靜電粉末表面處理超平滑表面使清潔容易。
- 堅固的輕金屬且加工過的測量表面(120cm以內的水平尺)高精度。

測量精準度：	
一般測量位置	較高測量位置
0.029° = 0.5 mm/m	0.043° = 0.75 mm/m

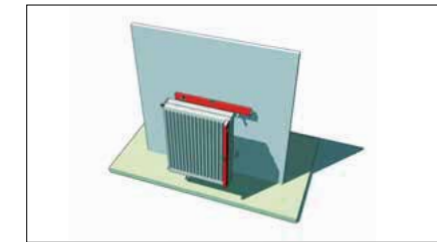

輕量化水平尺

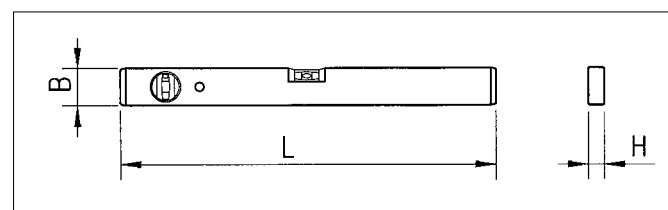

L in cm	W in mm	H in mm	料號	包裝量
40	20	50	0714 644 404	1
50			0714 644 405	
60			0714 644 406	
80			0714 644 408	
100			0714 644 410	
120			0714 644 412	
180			0714 644 418	

輕量化設計

- 特殊且不腐蝕的玻璃製成的水平量測視窗提供良好的量測判讀且使用壽命長。
- 螢光色的流體高辨識度且抗紫外線輻射不易變色，即使在高溫環境下依然能夠精準測量。
- 靜電粉末塗裝表面處理超平滑表面使清潔容易

測量精準度：	
一般測量位置	
0.029° = 0.5 mm/m	

磁性水平尺

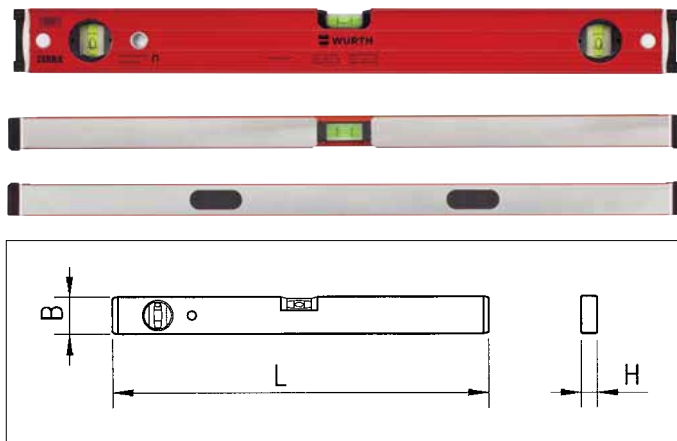

L in cm	W in mm	H in mm	磁鐵數	料號	包裝量
61	30	60	2	0714 644 106	1
80			2	0714 644 108	
100			4	0714 644 110	
122			4	0714 644 112	
183			4	0714 644 118	

強化型且高精準度的輕金屬的水平尺

- 特殊且不腐蝕的玻璃製成的水平量測視窗提供良好的量測判讀且使用壽命長。
- 螢光色的流體高辨識度且抗此紫線輻射不易變色，即使在高溫環境下依然能夠精準測量。
- 稀土元素磁鐵
超強吸磁力，測量時不會打滑。
- 紅色靜電粉末表面處理
超平滑表面使清潔容易。
- 兩種不同加工的測量表面 (up to 120 mm)
即使較高的測量一樣精準。
- 容易移除且可降低衝擊的底座
此工具物件可防止測量尺超出測量範圍。
- 兩個垂直測量儀
不需複雜的工序將水平尺翻轉即可測量超過直角的測量物。

測量精準度：	
一般測量位置	較高測量位置
0.029° = 0.5 mm/m	0.043° = 0.75 mm/m



數位水平尺



L in cm	W in mm	H in mm	握把處	料號	包裝量
61	30	60	0	0714 644 360	1

技術數據	
顯示幕 1	附燈源開關
防護層級	IP 65
音源訊號	開 / 關
顯示幕 2	0.1
顯示資訊	°角度；%百分比；mm/m；ft/inch
可操作時間	約150小時
電源供應	2 x 1.5 V AAA
一般位置測量精準度	±0.029° = 0.5 mm/m
較高位置測量精準度	±0.029° = 0.5 mm/m
測量精準度於0°及90°	±0.05°
測量顯示幕最小單位	0.1
磁性種類	2 個稀土磁鐵

提供於包裝中

數字顯示抗水抗塵的高精準度輕金屬磁性水平尺

- 兩個大且清楚顯示幕於前方及後方表面上。Pos. 1資訊幕提供極佳的辨識。
- 斜度聲音提示可以關閉。連續音表示水平尺處於 0.00度 的水平或垂直位置時。
可不需看著測量刻度即可辨識。
- 稀土元素磁鐵
超強吸磁力，於金屬表面測量時不會打滑。
- 特殊且不腐蝕的玻璃製成的水平量測視窗提供良好的量測判讀且使用壽命長。
- 螢光色的流體高辨識度且抗紫外線輻射不易變色，即使在高溫環境下依然能夠精準測量。
- 紅色靜電粉末表面
塗裝處理超平滑表面使清潔容易。
- 兩種不同加工的測量表面 (up to 120 mm)
即使較高的測量一樣精準。
- 容易移除且降低衝擊的底座
此工具物件可防止測量尺超出測量範圍。
- 兩個複合塑膠的手柄
方便拿握並非常安全且穩固。
- 兩個垂直測量儀
不需複雜的工序將水平尺翻轉以測量超過直角的測量物。



圖	品名	容積 ml	料號	包裝量
1	杯	385	0705 800 110	25
2		750	0705 800 120	
3		1400	0705 800 130	
4		2300	0705 800 140	
1	杯蓋	385	0705 800 111	
2		750	0705 800 121	
3		1400	0705 800 131	
4		2300	0705 800 141	

塗料混合杯 Paint Mixing

- 可棄式杯子，適用於混合儲存塗料與染料。
- 整合多種混合比例
(1:1、2:1、3:1、4:1、5:1)

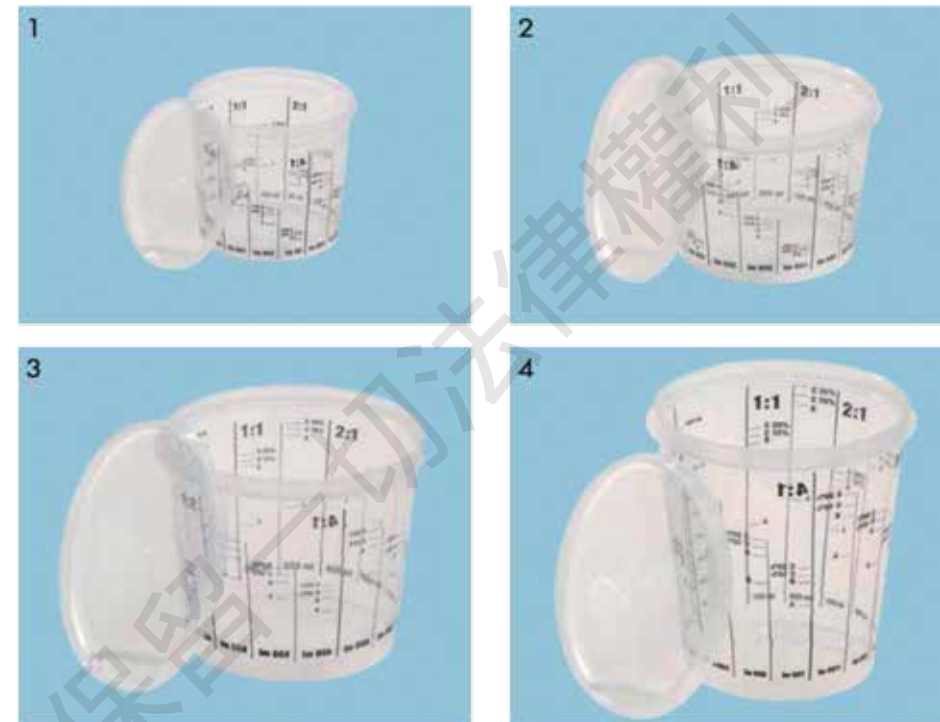
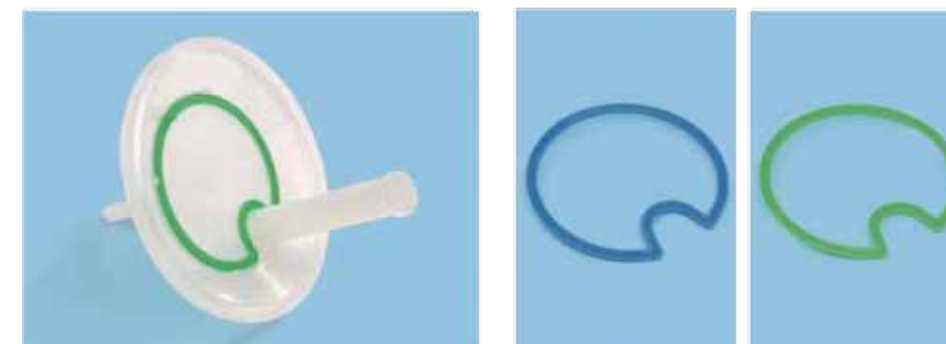

RCS杯蓋 RCS Lid (福士可換杯系統)

- 全球專利之杯蓋系統，可自動揮發以固定杯內壓力且保留完美噴塗式樣。
- 適用於福士塗料混合杯 (料號 0705 800 120)
- 整合氣流與塗料止流之閥門
- 適用於福士新型噴槍型號 DP 08 Pro、DP 08 Pro HVLP、AP 08 F，無需轉接頭。

品名	料號	包裝量
0.75公升福士塗料混合杯用RCS蓋	0705 800 161	100
125 μ 福士可換杯系統之杯蓋濾網子(藍)	0705 800 152	
200 μ 福士可換杯系統之杯蓋濾網子(綠)	0705 800 162	

福士股份有限公司

35651 苗栗縣後龍鎮厝勝路205-33號

Tel : 037-721100 Fax : 037-731100

www.wurth.com.tw

metal@wurth.com.tw

版權(著作權)聲明 本公司保留一切法律權利